

CORBY

ESPRESSO MACHINE

This manual is for the following models:

Camden

QF-CM832

LANGUAGES

English	02-12
Français	13-24
Deutsch	25-36
Italiano	37-48
Español	49-60
Polski	61-72
Română	73-84
Čeština	85-96

www.corbyofwindsor.com

www.firedupcorporation.com/manual

These instructions must be read before use

These instructions are for your safety. Please read through them thoroughly before use and retain for future reference. Failure to follow them could cause injury and/or property damage.

These instructions are also available on our website.

CONTENTS

SECTION 01

Important	03
Safety Instructions	04-05

SECTION 02

Introduction	06
Identification	06
Before Use	06

SECTION 03

Plug-in & Standby	07
Pre-heating	07
Use	08
Descaling & Cleaning	08-09
Power Saving Mode & Protection	09
Maintenance	10
Specification	11
Contacts	12

IMPORTANT!

This appliance can be used by children aged from 8 years and above and persons with reduced physical, sensory or mental capabilities or lack of experience and knowledge if they have been given supervision or instruction concerning use of the appliance in a safe way and if they understand the hazards involved.

Cleaning and user maintenance shall not be made by children unless they are older than 8 and supervised.

Keep the appliance and its cord out of reach of children aged less than 8 years.

Children shall not play with the appliance.

Do not attempt to make repairs to the appliance. If the supply cord becomes damaged, it must be replaced by the manufacturer, its service agent or a similarly qualified person in order to avoid any hazards.

When cleaning, or storing away, always pull out the plug from the socket outlet. Never yank the cord to disconnect from the outlet, instead grasp the plug and pull to disconnect. Always allow the appliance to cool completely before storing away.

SAVE THESE INSTRUCTIONS

IMPORTANT SAFETY INSTRUCTIONS

CAUTIONS

DO'S

- Check the appliance and the supply cord for damage regularly.

- Check your mains supply is the same as that indicated on the product before connecting.

- Ensure that the appliance is used on a firm, flat surface.

- Always close the water tank lid securely.

DON'TS

- Never leave the appliance unattended whilst in use.

- The appliance must never be immersed in water or any other liquid.

- Do not use if the water tank is empty.

- Never overfill the water tank.

- Never move the appliance whilst it is in use.

- Never allow the supply cord to touch hot surfaces.

- Never use the appliance if the supply cord or plug is damaged or if the appliance has been damaged in any manner.

-
- Do not touch the appliance whilst it is brewing.
-
- Do not use the appliance for any other purpose than for heating water.
-
- Do not use a coffee capsule more than once.
-
- Do not use the appliance in a high temperature or humid environment.
-
- Never use the appliance in a bathroom or near any source of water.
-
- Never use the appliance outdoors.
-
- **WARNING** - To avoid injury, do not insert fingers into the brewing chamber.
-
- **WARNING** - Never open the lid while the water is heating.
-

NOTE: If the espresso machine malfunctions or if any other reason causes it to stop working properly, do not turn on the appliance. Take the espresso machine to the service provider for testing and repairs.

INTRODUCTION

Thank you for choosing the Corby Espresso Machine. This appliance is designed to meet the most stringent quality, performance, and safety requirements. This guide aims to improve your understanding and appreciation of your new appliance by providing simple and informative use and care instructions.

This appliance is intended to be used in household and similar applications such as staff kitchen areas in shops, offices and other working environments and by clients in hotels, motels and other residential type environments.

IDENTIFICATION

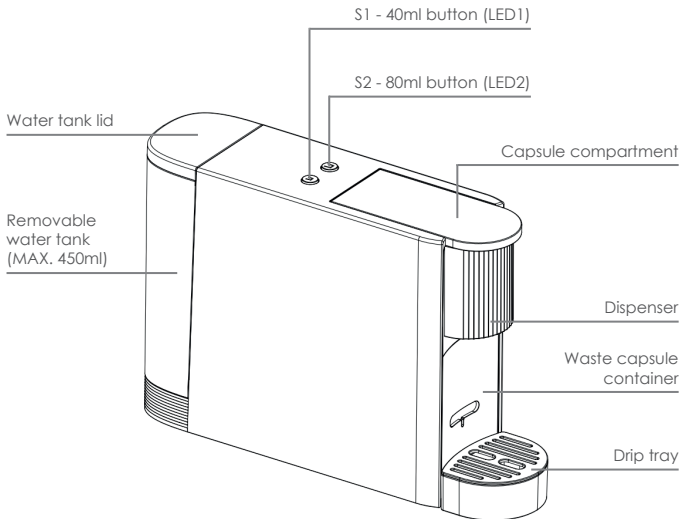

BEFORE USE

1. Remove ALL packaging.
2. Ensure the supply voltage is the same as that indicated on the product.
3. Fill the water tank with water to the MAX capacity (450ml). Discard the water after use and rinse with cold water.
4. If the machine is being used for the first time, or has not been used for a while, test brew at least one cup full of water through the system to remove any residual water stains inside.

PLUG-IN & STANDBY

1. Remove the water tank lid and fill with water (min. 50ml / max. 450ml.) Replace the lid once filled. Alternatively, lift the water tank from the espresso machine and fill accordingly.

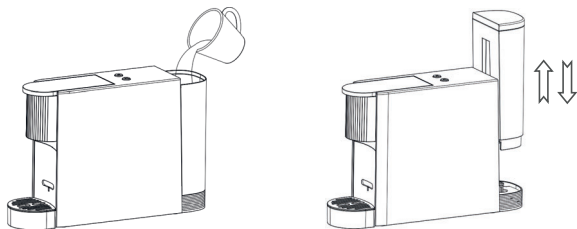

2. When the espresso machine is connected to the power, the two LEDs will flash twice (0.5 seconds on, 0.5 seconds off / flashing) and the appliance will enter the self-test mode.
3. After about 2 seconds, the self-test is completed. If the self-test is OK, LED1 and LED2 light will switch off, entering power saving mode.
4. If there is a failure such as to the temperature control system, the LED1 and LED2 lights will turn on for 0.2 seconds and turn off for 0.2 seconds (flashing).
5. If there is no operation after 5 minutes during standby, the LED1 and LED2 lights will go out, and the espresso machine will automatically enter power saving mode.

PRE-HEATING MODE

In power saving mode, press S1 or S2 to enter the pre-heat mode. The key indicator is that LED1 and LED2 will flash slowly at the same time, and the heater will confirm whether heating is required according to the current temperature within the appliance. The boiler preheating temperature is set to 80°C. When the preheating temperature reaches 80°C, LED 1 and LED2 will change from flashing to always on, and the machine will enter standby mode. In the process of preheating, the water pump will not act. Press S1 or S2 for more than 4 seconds to stop preheating.

When the preheating is finished or the coffee brewing is finished and there is no operation for 5 minutes (without pressing the S1 and S2 buttons), the appliance will enter power saving mode.

USE

1. After preheating, the espresso machine will enter standby mode, and the indicator light LED1 / LED2 will be always on.
2. Place the coffee capsule into the coffee machine and the cup onto the drip tray (as shown below). Press the function buttons (S1/40ml or S2/100ml) for the required coffee capacity, and the LED indicator of the corresponding coffee capacity will flash slowly.

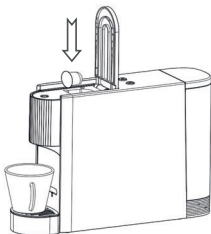

3. When the boiler is heated to the pre-set temperature, the espresso machine will begin pumping the water. The corresponding LED light will be always on. The water pump will pump for 15 seconds for the 40ml capacity, and 35 seconds for the 100ml capacity.
4. When the time reaches the set capacity, the water pump will stop and the indicator light will go out after 6 seconds. The espresso machine will then enter standby mode (LED1 and LED2 on / water pump off / heater off).

In the brewing process, press any key S1/S2, no matter whether the coffee brewing has completed or not, and the coffee brewing process will be passively terminated. The water pump and heating pipe will stop working immediately, and the solenoid valve will be powered off and reset. The appliance will then return to standby mode and the two LED lights will remain on.

DESCALING & CLEANING**Enter decaling mode**

Fill the water tank with water and detergent into the water tank according to the cleaning capacity (the total capacity should be between 400ml and 500ml). Turn off the power, and plug in the power plug.

There are 2 ways to enter descaling mode:

- Method 1. Press and hold the S2 key (large cup key), and then turn on the power supply switch until the two indicator lights flash alternately twice a second. Release the S2 key to enter descaling mode.

Method 2. When the brewing time reaches 300, the machine will automatically enter descaling mode. The two indicator lights will flash alternately twice a second. Remind staff of the need for descaling the espresso machine.

After entering descaling mode, the two indicator lights will flash alternately twice a second. Press the S1 or S2 key for the water pump and heater to start running and begin the descaling process. The water temperature and temperature will be controlled at 70-80°C.

After about 90 seconds, the water pump and heater will stop running immediately. (Note: The appliance is still in descaling mode at this stage).

After descaling, add 500ml of clean water into the water tank, and then press any key to enter cleaning mode. After 90 seconds, the water pump and solenoid valve will stop and the espresso machine will enter standby mode.

Stopping the descaling process

There are 2 ways to stop descaling:

Method 1. Long press any key for more than 5 seconds to stop descaling or cleaning. If necessary, press again to restart descaling; otherwise, please turn off the power supply or pull out the plug to exit descaling mode.

Method 2. You can also turn off the power switch or pull out the power plug to exit the descaling mode. If descaling again, you need to re-enter the descaling mode following the initial instructions.

POWER SAVING MODE

When the preheating or coffee brewing is finished and there is no operation for 5 minutes (without pressing the keys S1 and S2), the machine will be shut down without any action, including LEDs, and the appliance will enter power saving mode.

In power saving mode, the user can press any key to enter standby mode.

PROTECTION

When the machine is powered on, first detect whether the temperature control system is faulty (short circuit or open circuit). If the temperature control system is faulty, all keys are invalid, and LED1 and LED2 will flash rapidly (4 times / a second)

In any working mode, if the temperature control system fails, the espresso machine will stop working. The boiler will not be heated and the water pump will stop working. The indicator will act immediately, and all operation buttons will be invalid.

MAINTENANCE & CLEANING

Cleaning the outside of the appliance:

1. Unplug the power plug and allow the espresso machine to cool down before cleaning.
2. Clean the surface with a clean, soft cloth, and do not use a hard or wet cloth.
3. Pay attention to the sharp needle in the machine's brewing chamber to avoid injury.
4. Take out the used capsule container, remove the cover and wash with clear liquids or water.

LED indicators

- Plug in to the power supply and enter power saving mode = LED1 and LED2 will flash twice and then turn off.
- Entering preheating mode = LED1 and LED2 will flash slowly.
- Brewing coffee = LED1 and LED2 will stay on.
- NTC error = LED1 and LED2 will flash rapidly.
- Indicator light not working = Check the power supply, and check the appliance is plugged into a power socket.
- Water shortage = LED1 or LED2 will flash quickly.
- Brewing finished/Standby – LED1 and LED2 will stay on.

SPECIFICATION

Model	-	QF-CM832
Input AC Rating	-	220-240V ~ 50/60Hz
Rated power	-	1200W
Capacity (water tank)	-	450ml

CONFORMITY WITH DIRECTIVES

Conforms with relevant European Directives

ENVIRONMENTAL PROTECTION

For electrical products sold within the European Community.

This appliance is labelled in accordance with European Directive 2002/96/EC concerning Waste Electrical and Electronic Equipment (WEEE). Waste electrical products should not be disposed of with household waste. Please recycle where facilities exist. Check with your Local Authority or retailer for recycling advice.



GUARANTEE

AFFIX RECEIPT OR PROOF
OF PURCHASE HERE

For your convenience, you are not required to complete a form and return it to us in order to validate your guarantee. However, please ensure that you retain your receipt which will act as both proof of purchase and a guarantee validation document. **We recommend that you attach your receipt to this documentation.**

Your product carries a minimum 12 month guarantee from the date that the original purchaser receives it. If your product fails to operate to its specification due to faulty workmanship or materials during the guarantee period, we will either repair or replace the product. We will use our discretion to determine whether to offer a repair or provide a replacement. The product will not be covered by the guarantee if it has been misused, transformed, modified or altered in any way.

If your product fails within the guarantee period please ensure that you have all necessary documentation available including proof of purchase (receipt or invoice with serial number, location and date of purchase) in addition to all original undamaged packaging and leaflets etc. It is strongly recommended that you inspect your product carefully before it is used or installed. For full details of your product you should refer to the instruction manual which accompanies the product. You are strongly advised to read this manual carefully in its entirety and to retain it for future reference.

This product guarantee does not affect your statutory rights.



www.firedupcorporation.com

Fired Up Corporation Ltd
Fired Up Buildings
HD1 3LF, UK

Fired Up Corporation
(Ireland) Ltd
71, D02 P593, Dublin

CORBY

MACHINE À EXPRESSO

Ce manuel est destiné aux modèles suivants:

Camden

QF-CM832

www.corbyofwindsor.com

www.firedupcorporation.com/manual

Ces instructions doivent être lues avant l'utilisation

Ces instructions sont pour votre sécurité. Veuillez les lire attentivement avant utilisation et les conserver pour référence future. Le non-respect de ces instructions pourrait entraîner des blessures et/ou des dommages matériels.

Ces instructions sont également disponibles sur notre site web.

CONTENU

SECTION 01

Important	15
Consignes de Sécurité	16-17

SECTION 02

Introduction	18
Identification	18
Avant l'Utilisation	18

SECTION 03

Plug-in et Mode Veille	19
Préchauffage	19
Utilisation	20
Détartrage et Nettoyage	20-21
Mode Économie d'Énergie et Protection	21
Entretien	22
Spécifications	23
Contact	24

IMPORTANT !

Cet appareil peut être utilisé par des enfants à partir de 8 ans et des personnes aux capacités physiques, sensorielles ou mentales réduites ou manquant d'expérience et de connaissances, si elles ont été supervisées ou informées des instructions relatives à l'utilisation de l'appareil en toute sécurité et si elles comprennent les risques encourus.

Le nettoyage et l'entretien par l'utilisateur ne doivent pas être effectués par des enfants sauf s'ils sont âgés de plus de 8 ans et sous surveillance.

Gardez l'appareil et son câble hors de portée des enfants de moins de 8 ans.

Les enfants ne doivent pas jouer avec l'appareil.

Ne tentez pas de réparer l'appareil. Si le cordon d'alimentation est endommagé, il doit être remplacé par le fabricant, son agent de service ou une personne qualifiée afin d'éviter tout danger.

Lors du nettoyage ou du rangement de l'appareil, débranchez-le toujours de la prise électrique. Ne tirez jamais sur le cordon pour le débrancher de la prise, prenez la fiche et tirez pour débrancher. Laissez toujours l'appareil refroidir complètement avant de le ranger.

CONSERVEZ CES INSTRUCTIONS

INSTRUCTIONS IMPORTANTES DE SÉCURITÉ

PRÉCAUTIONS

À FAIRE

- Vérifiez régulièrement l'appareil et le cordon d'alimentation pour détecter tout dommage.

 - Assurez-vous que votre alimentation électrique est la même que celle indiquée sur le produit avant de le brancher.

 - Assurez-vous que l'appareil est utilisé sur une surface ferme et plane.

 - Fermez toujours correctement le couvercle du réservoir d'eau.
-

À NE PAS FAIRE

- Ne laissez jamais l'appareil sans surveillance pendant son utilisation.

 - L'appareil ne doit jamais être immergé dans l'eau ou tout autre liquide.

 - N'utilisez pas l'appareil si le réservoir d'eau est vide.

 - Ne remplissez jamais trop le réservoir d'eau.

 - Ne déplacez jamais l'appareil pendant son utilisation.

 - Ne laissez jamais le cordon d'alimentation entrer en contact avec des surfaces chaudes.

 - N'utilisez jamais l'appareil si le cordon d'alimentation ou la fiche est endommagé ou si l'appareil a été endommagé de quelque manière que ce soit.
-

-
- Ne touchez pas l'appareil pendant son fonctionnement.
-
- N'utilisez pas l'appareil à des fins autres que de chauffer de l'eau.
-
- N'utilisez jamais une capsule de café plus d'une fois.
-
- N'utilisez pas l'appareil dans un environnement à haute température ou humidité.
-
- N'utilisez jamais l'appareil dans une salle de bain ou à proximité de toute source d'eau.
-
- N'utilisez jamais l'appareil à l'extérieur.
-

• **AVERTISSEMENT** - Pour éviter les blessures, n'insérez pas les doigts dans la chambre de préparation.

• **AVERTISSEMENT** - N'ouvrez jamais le couvercle pendant que l'eau chauffe.

REMARQUE : Si la machine à espresso présente des défaillances ou pour toute autre raison cesse de fonctionner correctement, ne mettez pas l'appareil en marche. Apportez la machine à espresso au fournisseur de service pour des tests et des réparations.

INTRODUCTION

Merci d'avoir choisi la Machine à Espresso Corby. Cet appareil est conçu pour répondre aux exigences les plus strictes en matière de qualité, de performance et de sécurité. Ce guide vise à améliorer votre compréhension et votre appréciation de votre nouvel appareil en fournissant des instructions simples et informatives sur l'utilisation et l'entretien.

Cet appareil est destiné à être utilisé dans des foyers et des applications similaires, telles que les zones de cuisine pour le personnel dans les magasins, bureaux et autres environnements de travail, ainsi que par les clients dans les hôtels, motels et autres environnements résidentiels.

IDENTIFICATION

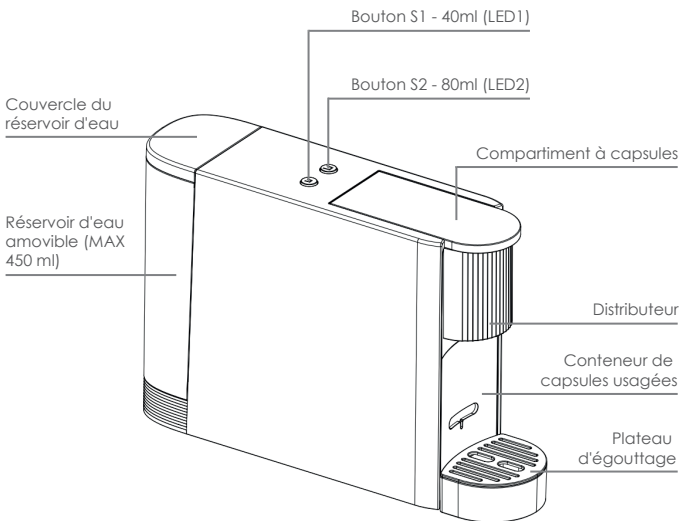

AVANT L'UTILISATION

1. Retirez TOUT l'emballage.
2. Assurez-vous que la tension d'alimentation est la même que celle indiquée sur le produit.
3. Remplissez le réservoir d'eau jusqu'à la capacité MAX (450ml). Jetez l'eau après utilisation et rincez avec de l'eau froide.
4. Si la machine est utilisée pour la première fois ou n'a pas été utilisée depuis un certain temps, essayez de préparer au moins une tasse pleine d'eau à travers le système pour éliminer tout résidu d'eau à l'intérieur.

PLUG-IN ET MODE VEILLE

1. Retirez le couvercle du réservoir d'eau et remplissez-le d'eau (min. 50ml / max. 450ml). Remettez le couvercle une fois rempli. Alternativement, soulevez le réservoir d'eau de la machine à espresso et remplissez-le en conséquence.

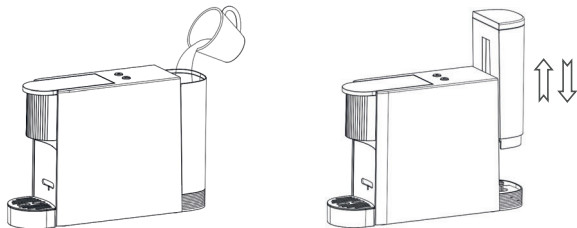

2. Lorsque la machine à espresso est branchée sur le secteur, les deux LED clignoteront deux fois (0,5 seconde allumée, 0,5 seconde éteinte / clignotement) et l'appareil entrera en mode d'autotest.
3. Après environ 2 secondes, l'autotest est terminé. Si l'autotest est correct, les LED1 et LED2 s'éteindront et passeront en mode d'économie d'énergie.
4. En cas de défaut, tel qu'un problème avec le système de contrôle de température, les LED1 et LED2 s'allumeront pendant 0,2 seconde et s'éteindront pendant 0,2 seconde (clignotement).
5. S'il n'y a pas d'opération après 5 minutes en mode veille, les LED1 et LED2 s'éteindront et la machine à espresso passera automatiquement en mode d'économie d'énergie.

MODE DE PRÉCHAUFFAGE

En mode d'économie d'énergie, appuyez sur S1 ou S2 pour entrer en mode de préchauffage. Les LED1 et LED2 clignoteront lentement simultanément et le chauffage confirmera si un réchauffement est nécessaire en fonction de la température actuelle de l'appareil. La température de préchauffage de la chaudière est fixée à 80°C. Lorsque la température de préchauffage atteint 80°C, les LED1 et LED2 passeront de clignotantes à fixes et la machine entrera en mode veille. Pendant le processus de préchauffage, la pompe à eau ne fonctionnera pas. Appuyez sur S1 ou S2 pendant plus de 4 secondes pour arrêter le préchauffage.

Lorsque le préchauffage est terminé ou que la préparation du café est terminée et qu'il n'y a pas d'opération pendant 5 minutes (sans appuyer sur les boutons S1 et S2), l'appareil passera en mode d'économie d'énergie.

UTILISATION

- Après le préchauffage, la machine à espresso passera en mode veille et le voyant LED1 / LED2 restera allumé.
- Placez la capsule de café dans la machine et la tasse sur le plateau d'égouttage (comme indiqué ci-dessous). Appuyez sur les boutons de fonction (S1/40 ml ou S2/100 ml) pour la capacité de café requise et le voyant LED de la capacité de café correspondante clignotera lentement.

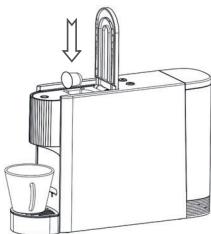

- Lorsque la chaudière atteint la température prédéfinie, la machine à espresso commencera à pomper l'eau. Le voyant LED correspondant restera allumé. La pompe à eau fonctionnera pendant 15 secondes pour la capacité de 40 ml et 35 secondes pour la capacité de 100 ml.
- Lorsque le temps atteint la capacité définie, la pompe à eau s'arrêtera et le voyant LED s'éteindra après 6 secondes. La machine à espresso passera en mode veille (LED1 et LED2 allumées / pompe à eau éteinte / chauffage éteint).

Pendant le processus de préparation, appuyez sur n'importe quelle touche S1/S2, que la préparation du café soit terminée ou non, et le processus de préparation du café se terminera passivement. La pompe à eau et le tube de chauffage cesseront de fonctionner immédiatement et la vanne solénoïde se désactivera et se réinitialisera. L'appareil reviendra en mode veille et les deux voyants LED resteront allumés.

DÉTARTRAGE ET NETTOYAGE

Entrer en mode de détartrage

Remplissez le réservoir d'eau avec de l'eau et un détergent selon la capacité de nettoyage (la capacité totale doit être comprise entre 400 ml et 500 ml). Éteignez l'alimentation et branchez la prise.

Il existe deux façons d'entrer en mode de détartrage :

Méthode 1 : Maintenez la touche S2 (grande tasse) enfoncée, puis allumez l'interrupteur d'alimentation jusqu'à ce que les deux voyants clignotent alternativement deux fois par seconde. Relâchez la touche S2 pour entrer en mode de détartrage.

Méthode 2. Lorsque le temps de préparation atteint 300, la machine passera automatiquement en mode de détartrage. Les deux voyants clignoteront alternativement deux fois par seconde. Cela rappellera au personnel la nécessité de détartrer la machine à expresso.

Après être entré en mode de détartrage, les deux voyants clignoteront alternativement deux fois par seconde. Appuyez sur la touche S1 ou S2 pour que la pompe à eau et le chauffage commencent à fonctionner et initient le processus de détartrage. La température de l'eau sera contrôlée entre 70-80°C.

Après environ 90 secondes, la pompe à eau et le chauffage cesseront de fonctionner immédiatement. (Remarque : L'appareil sera toujours en mode de détartrage à ce stade).

Après le détartrage, ajoutez 500 ml d'eau propre dans le réservoir d'eau, puis appuyez sur n'importe quelle touche pour entrer en mode de nettoyage. Après 90 secondes, la pompe à eau et la vanne solénoïde s'arrêteront et la machine à expresso passera en mode veille.

Arrêter le processus de détartrage

Il existe deux façons d'arrêter le détartrage :

Méthode 1. Maintenez enfoncée n'importe quelle touche pendant plus de 5 secondes pour arrêter le détartrage ou le nettoyage. Si nécessaire, appuyez de nouveau pour redémarrer le détartrage ; sinon, éteignez l'alimentation électrique ou débranchez l'appareil pour quitter le mode de détartrage.

Méthode 2. Vous pouvez également éteindre l'interrupteur d'alimentation ou débrancher l'appareil pour quitter le mode de détartrage. Si vous souhaitez détartrer à nouveau, vous devrez entrer de nouveau en mode de détartrage en suivant les instructions initiales.

MODE D'ÉCONOMIE D'ÉNERGIE

Lorsque le préchauffage ou la préparation du café est terminé et qu'il n'y a aucune opération pendant 5 minutes (sans appuyer sur les touches S1 et S2), la machine s'éteindra sans aucune action, y compris les voyants LED, et l'appareil passera en mode d'économie d'énergie.

En mode d'économie d'énergie, l'utilisateur peut appuyer sur n'importe quelle touche pour entrer en mode veille.

PROTECTION

Lorsque la machine est allumée, elle détectera d'abord si le système de contrôle de température présente des défauts (court-circuit ou circuit ouvert). Si le système de contrôle de température présente des défauts, toutes les touches seront invalides et les LED1 et LED2 clignoteront rapidement (4 fois par seconde).

En mode de fonctionnement, si le système de contrôle de température tombe en panne, la machine à expresso cessera de fonctionner. La chaudière ne se réchauffera pas et la pompe à eau cessera de fonctionner. L'indicateur réagira immédiatement et tous les boutons d'opération seront invalides.

MAINTENANCE ET NETTOYAGE

Nettoyage de l'extérieur de l'appareil :

1. Débranchez l'appareil et laissez la machine à expresso refroidir avant de la nettoyer.
2. Nettoyez la surface avec un chiffon propre et doux, n'utilisez pas de chiffon dur ou mouillé.
3. Faites attention à l'aiguille pointue dans la chambre de préparation de la machine pour éviter les blessures.
4. Sortez le conteneur de capsules usagées, retirez le couvercle et lavez-le avec des liquides clairs ou de l'eau.

Indicateurs LED :

- Branchez l'appareil à la source d'alimentation et entrez en mode d'économie d'énergie = LED1 et LED2 clignoteront deux fois puis s'éteindront.
- Entrée en mode de préchauffage = LED1 et LED2 clignoteront lentement.
- Préparation du café = LED1 et LED2 resteront allumées.
- Erreur NTC = LED1 et LED2 clignoteront rapidement.
- Voyant ne fonctionne pas = Vérifiez la source d'alimentation et assurez-vous que l'appareil est branché sur une prise de courant.
- Manque d'eau = LED1 ou LED2 clignoteront rapidement.
- Préparation terminée/en attente = LED1 et LED2 resteront allumées.

SPÉCIFICATIONS :

Modèle	-	QF-CM832
Alimentation CA	-	220-240V ~ 50/60Hz
Puissance nominale	-	1200W
Capacité (réservoir d'eau)	-	450ml

CONFORMITÉ AUX DIRECTIVES

Conforme aux directives européennes pertinentes.

PROTECTION ENVIRONNEMENTALE :

Pour les produits électriques vendus au sein de la Communauté Européenne.

Cet appareil est étiqueté conformément à la Directive Européenne 2002/96/CE sur les Déchets d'Équipements Électriques et Électroniques (DEEE). Les produits électriques ne doivent pas être éliminés avec les déchets ménagers. Veuillez les recycler là où des installations existent. Consultez votre autorité locale ou votre détaillant pour obtenir des conseils sur le recyclage.

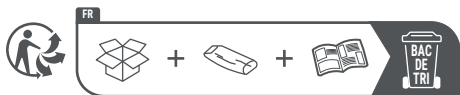

GARANTIE :

Pour votre commodité, il n'est pas nécessaire de remplir un formulaire et de le renvoyer pour valider votre garantie. Cependant, assurez-vous de conserver votre reçu, qui fera office de preuve d'achat et de document de validation de la garantie. **Nous recommandons d'attacher votre reçu à cette documentation.**

Votre produit bénéficie d'une garantie minimale de 12 mois à compter de la date de réception par l'acheteur original. Si votre produit ne fonctionne pas selon ses spécifications en raison de défauts de fabrication ou de matériaux pendant la période de garantie, nous le réparerons ou le remplacerons. Nous utiliserons notre discrétion pour déterminer s'il faut proposer une réparation ou un remplacement. Le produit ne sera pas couvert par la garantie s'il a été mal utilisé, transformé, modifié ou altéré de quelque manière que ce soit.

Si votre produit tombe en panne pendant la période de garantie, assurez-vous d'avoir toute la documentation nécessaire, y compris la preuve d'achat (reçu ou facture avec numéro de série, lieu et date d'achat), ainsi que tout l'emballage original sans dommages et les brochures, etc. Il est fortement recommandé d'inspecter votre produit attentivement avant de l'utiliser ou de l'installer. Pour obtenir des détails complets sur votre produit, vous devez consulter le manuel d'instructions fourni avec le produit. Il est fortement conseillé de lire ce manuel attentivement dans son intégralité et de le conserver pour consultation future.

Cette garantie du produit n'affecte pas vos droits légaux.



www.firedupcorporation.com

Fired Up Corporation Ltd
Fired Up Buildings
HD1 3LF, UK

Fired Up Corporation
(Ireland) Ltd
71, D02 P593, Dublin

CORBY

ESPRESSOMASCHINE

Dieses Handbuch gilt für die folgenden Modelle:

Camden

QF-CM832

www.corbyofwindsor.com

www.firedupcorporation.com/manual

Diese Anleitung muss vor dem Gebrauch gelesen werden

Diese Anweisungen sind zu Ihrer Sicherheit. Bitte lesen Sie sie vor dem Gebrauch gründlich durch und bewahren Sie sie zum späteren Nachschlagen auf. Die Nichtbeachtung dieser Anweisungen kann zu Verletzungen und/oder Sachschäden führen.

Diese Anleitung finden Sie auch auf unserer Website.

INHALT

ABSCHNITT 01

Wichtig	27
Sicherheitshinweise	28-29

ABSCHNITT 02

Einführung	30
Kennzeichnung	30
Vor dem Gebrauch	30

ABSCHNITT 03

Anschließen & Standby	31
Vorheizen	31
Benutzung	32
Entkalkung & Reinigung	32-33
Energiesparmodus & Schutz	33
Wartung	34
Spezifikationen	35
Kontakte	36

WICHTIG!

Dieses Gerät kann von Kindern ab 8 Jahren und Personen mit eingeschränkten körperlichen, sensorischen oder geistigen Fähigkeiten oder mangelnder Erfahrung und Kenntnis verwendet werden, wenn sie beaufsichtigt oder in die sichere Verwendung des Geräts eingewiesen wurden und die damit verbundenen Gefahren verstehen.

Die Reinigung und Benutzerwartung darf nicht von Kindern durchgeführt werden, es sei denn, sie sind älter als 8 Jahre und werden beaufsichtigt.

Bewahren Sie das Gerät und sein Kabel außerhalb der Reichweite von Kindern unter 8 Jahren auf.

Kinder dürfen nicht mit dem Gerät spielen.

Versuchen Sie nicht, Reparaturen an dem Gerät vorzunehmen. Wenn das Netzkabel beschädigt wird, muss es durch den Hersteller, seinen Kundendienst oder eine ähnlich qualifizierte Person ersetzt werden, um Gefahren zu vermeiden.

Wenn Sie das Gerät reinigen oder wegstellen, ziehen Sie immer den Stecker aus der Steckdose. Ziehen Sie niemals am Kabel, um den Stecker aus der Steckdose zu ziehen, sondern fassen Sie den Stecker an und ziehen Sie ihn heraus, um ihn zu trennen. Lassen Sie das Gerät immer vollständig abkühlen, bevor Sie es wegstellen.

BEWAHREN SIE DIESE ANLEITUNG AUF

WICHTIGE SICHERHEITSANWEISUNGEN

VORSICHTSHINWEISE

DAS SOLLTEN SIE TUN

- Überprüfen Sie das Gerät und das Netzkabel regelmäßig auf Schäden.

 - Vergewissern Sie sich vor dem Anschließen des Geräts, dass Ihre Netzspannung mit der auf dem Gerät angegebenen übereinstimmt.

 - Achten Sie darauf, dass das Gerät auf einer festen, ebenen Oberfläche steht.

 - Schließen Sie den Deckel des Wassertanks immer fest.
-

DAS MÜSSEN SIE VERMEIDEN

- Lassen Sie das Gerät niemals unbeaufsichtigt, während es in Betrieb ist.

 - Das Gerät darf niemals in Wasser oder andere Flüssigkeiten getaucht werden.

 - Verwenden Sie das Gerät nicht, wenn der Wassertank leer ist.

 - Füllen Sie den Wassertank niemals übermäßig auf.

 - Bewegen Sie das Gerät niemals, während es in Gebrauch ist.

 - Lassen Sie das Netzkabel nie mit heißen Oberflächen in Berührung kommen.

 - Benutzen Sie das Gerät nicht, wenn das Netzkabel oder der Stecker beschädigt ist oder wenn das Gerät in irgendeiner Weise beschädigt wurde.
-

-
- Berühren Sie das Gerät nicht, während es brüht.
-
- Verwenden Sie das Gerät nicht für andere Zwecke als zum Erhitzen von Wasser.
-
- Verwenden Sie eine Kaffeekapsel nicht mehr als einmal.
-
- Verwenden Sie das Gerät nicht in einer Umgebung mit hohen Temperaturen oder hoher Luftfeuchtigkeit.
-
- Verwenden Sie das Gerät niemals in einem Badezimmer oder in der Nähe einer Wasserquelle.
-
- Verwenden Sie das Gerät niemals im Freien.
-
- **WARNUNG** - Um Verletzungen zu vermeiden, stecken Sie Ihre Finger nicht in die Brühkammer.
-
- **WARNUNG** - Öffnen Sie niemals den Deckel, während das Wasser erhitzt wird.
-

HINWEIS: Wenn die Espressomaschine eine Fehlfunktion hat oder aus einem anderen Grund nicht mehr richtig funktioniert, schalten Sie das Gerät nicht ein. Bringen Sie die Espressomaschine zur Überprüfung und Reparatur zu einem Serviceanbieter.

EINLEITUNG

Vielen Dank, dass Sie sich für die Corby Espressomaschine entschieden haben. Dieses Gerät wurde entwickelt, um den strengsten Qualitäts-, Leistungs- und Sicherheitsanforderungen zu genügen. Diese Anleitung soll Ihnen helfen, Ihr neues Gerät besser zu verstehen und zu schätzen, indem sie einfache und informative Gebrauchs- und Pflegeanweisungen enthält.

Dieses Gerät ist für die Verwendung in Haushalten und ähnlichen Anwendungen wie z.B. in Personalküchen in Geschäften, Büros und anderen Arbeitsumgebungen sowie von Kunden in Hotels, Motels und anderen Wohnumgebungen vorgesehen.

KENNEICHNUNG

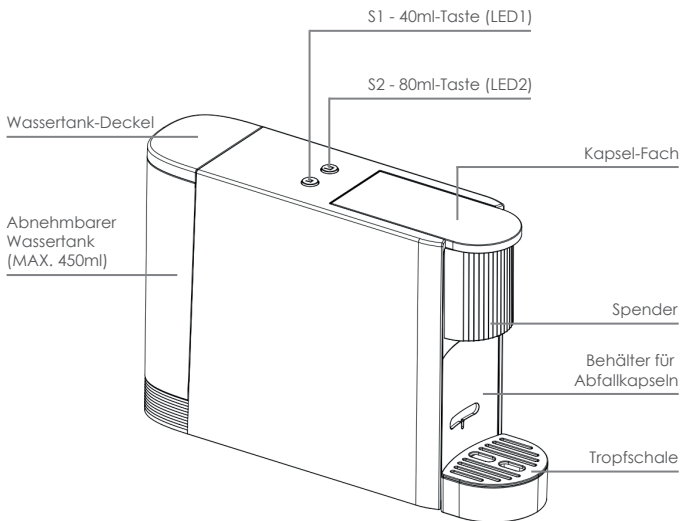

VOR DER BENUTZUNG

1. Entfernen Sie ALLE Verpackungen.
2. Vergewissern Sie sich, dass die Netzspannung mit der auf dem Produkt angegebenen übereinstimmt.
3. Füllen Sie den Wassertank bis zur MAX-Kapazität (450ml) mit Wasser. Werfen Sie das Wasser nach dem Gebrauch weg und spülen Sie es mit kaltem Wasser aus.
4. Wenn Sie das Gerät zum ersten Mal benutzen oder es eine Weile nicht benutzt haben, lassen Sie mindestens eine Tasse Wasser durch das System laufen, um eventuelle Wasserreste zu entfernen.

ANSCHLIESSEN & STANDBY

1. Nehmen Sie den Wassertankdeckel ab und füllen Sie Wasser ein (min. 50ml / max. 450ml.) Setzen Sie den Deckel wieder auf, sobald er gefüllt ist. Alternativ können Sie den Wassertank auch von der espressomaschine abnehmen und entsprechend befüllen.

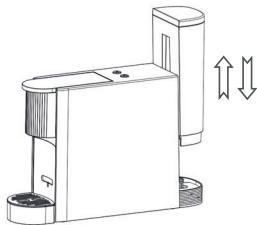
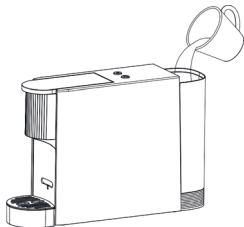

2. Wenn die espressomaschine an das Stromnetz angeschlossen ist, blinken die beiden LEDs zweimal (0,5 Sekunden an, 0,5 Sekunden aus / blinkend) und das Gerät wechselt in den Selbsttestmodus.
3. Nach etwa 2 Sekunden ist der Selbsttest abgeschlossen. Wenn der Selbsttest in Ordnung ist, schalten sich LED1 und LED2 aus und gehen in den Energiesparmodus über.
4. Bei einer Störung, z.B. des Temperaturkontrollsystems, leuchten LED1 und LED2 für 0,2 Sekunden auf und erlöschen für 0,2 Sekunden (blinkend).
5. Wenn nach 5 Minuten im Standby-Modus keine Bedienung erfolgt, erlöschen die LED1- und LED2-Leuchten und die espressomaschine geht automatisch in den Energiesparmodus über.

VORHEIZMODUS

Drücken Sie im Energiesparmodus S1 oder S2, um den Vorheizmodus zu aktivieren. Der wichtigste Indikator ist, dass LED1 und LED2 gleichzeitig langsam blinken und die Heizung bestätigt, dass entsprechend der aktuellen Temperatur im Gerät geheizt werden muss. Die Vorwärmtemperatur des Kessels ist auf 80°C eingestellt. Wenn die Vorwärmtemperatur 80°C erreicht, wechseln LED 1 und LED2 von Blinken auf Dauerleuchten und das Gerät geht in den Standby-Modus über. Während des Vorheizens ist die Wasserpumpe nicht aktiv. Drücken Sie S1 oder S2 für mehr als 4 Sekunden, um das Vorheizen zu beenden.

Wenn das Vorheizen oder die Kaffeezubereitung beendet ist und 5 Minuten lang keine Bedienung erfolgt (ohne Betätigung der Tasten S1 und S2), schaltet das Gerät in den Energiesparmodus.

BENUTZUNG

1. Nach dem Vorheizen geht die Espressomaschine in den Standby-Modus über, und die Kontrollleuchte LED1 / LED2 leuchtet ständig.
2. Legen Sie die Kaffeekapsel in die Kaffeemaschine und die Tasse auf die Abtropfschale (wie unten gezeigt). Drücken Sie die Funktionstasten (S1/40ml oder S2/100ml) für die gewünschte Kaffeekapazität, und die LED-Anzeige der entsprechenden Kaffeekapazität blinkt langsam.

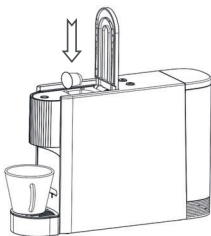

3. Wenn der Kessel auf die voreingestellte Temperatur aufgeheizt ist, beginnt die Espressomaschine, das Wasser zu pumpen. Die entsprechende LED-Anzeige leuchtet immer. Die Wasserpumpe pumpt 15 Sekunden lang bei einem Fassungsvermögen von 40 ml und 35 Sekunden bei einem Fassungsvermögen von 100 ml.
4. Wenn die Zeit die eingestellte Kapazität erreicht, wird die Wasserpumpe gestoppt und die Kontrollleuchte erlischt nach 6 Sekunden. Die Espressomaschine geht dann in den Standby-Modus über (LED1 und LED2 an / Wasserpumpe aus / Heizung aus).

Drücken Sie während des Brühvorgangs eine beliebige Taste S1/S2, unabhängig davon, ob der Kaffeebrühvorgang abgeschlossen ist oder nicht, und der Kaffeebrühvorgang wird passiv abgebrochen. Die Wasserpumpe und die Heizungsleitung hören sofort auf zu arbeiten, und das Magnetventil wird ausgeschaltet und zurückgesetzt. Das Gerät kehrt dann in den Standby-Modus zurück und die beiden LED-Leuchten bleiben an.

ENTKALKUNG & REINIGUNG

Aktivieren Sie den Entkalkungsmodus

Füllen Sie den Wassertank mit Wasser und Reinigungsmittel entsprechend der Reinigungskapazität (die Gesamtkapazität sollte zwischen 400ml und 500ml liegen). Schalten Sie das Gerät aus, und stecken Sie den Netzstecker ein.

Es gibt 2 Möglichkeiten, den Entkalkungsmodus zu aktivieren:

Methode 1. Halten Sie die Taste S2 (große Tassentaste) gedrückt und schalten Sie dann den Netzschalter ein, bis die beiden Kontrollleuchten zweimal pro Sekunde abwechselnd blinken. Lassen Sie die Taste S2 los, um den Entkalkungsmodus zu aktivieren.

Methode 2. Wenn die Brühzeit 300 erreicht hat, schaltet das Gerät automatisch in den Entkalkungsmodus. Die beiden Kontrollleuchten blinken abwechselnd zweimal pro Sekunde. Erinnern Sie das Personal an die Notwendigkeit, die Espressomaschine zu entkalken.

Nachdem Sie den Entkalkungsmodus aktiviert haben, blinken die beiden Kontrollleuchten abwechselnd zweimal pro Sekunde. Drücken Sie die Taste S1 oder S2, damit die Wasserpumpe und die Heizung anlaufen und der Entkalkungsvorgang beginnt. Die Wassertemperatur und die Temperatur werden auf 70-80°C geregelt.

Nach etwa 90 Sekunden hören die Wasserpumpe und die Heizung sofort auf zu laufen. (Hinweis: Das Gerät befindet sich zu diesem Zeitpunkt noch im Entkalkungsmodus).

Füllen Sie nach dem Entkalken 500 ml sauberes Wasser in den Wassertank und drücken Sie dann eine beliebige Taste, um den Reinigungsmodus zu aktivieren. Nach 90 Sekunden werden die Wasserpumpe und das Magnetventil gestoppt und die Espressomaschine wechselt in den Standby-Modus.

Beenden des Entkalkungsvorgangs

Es gibt 2 Möglichkeiten, den Entkalkungsvorgang zu stoppen:

Methode 1. Drücken Sie eine beliebige Taste länger als 5 Sekunden, um die Entkalkung oder Reinigung zu beenden. Falls nötig, drücken Sie erneut, um die Entkalkung erneut zu starten. Andernfalls schalten Sie bitte das Gerät aus oder ziehen Sie den Stecker, um den Entkalkungsmodus zu beenden.

Methode 2. Sie können auch den Netzschalter ausschalten oder den Netzstecker ziehen, um den Entkalkungsmodus zu beenden. Wenn Sie das Gerät erneut entkalken möchten, müssen Sie den Entkalkungsmodus gemäß den ursprünglichen Anweisungen erneut aktivieren.

ENERGIESPARMODUS

Wenn das Vorheizen oder die Kaffeezubereitung beendet ist und 5 Minuten lang keine Bedienung erfolgt (ohne dass die Tasten S1 und S2 gedrückt werden), schaltet sich das Gerät ohne jegliche Aktion ab, einschließlich der LEDs, und das Gerät geht in den Energiesparmodus über.

Im Energiesparmodus kann der Benutzer eine beliebige Taste drücken, um in den Standby-Modus zu gelangen.

SCHUTZ

Wenn das Gerät eingeschaltet wird, stellen Sie zunächst fest, ob das Temperaturkontrollsystem defekt ist (Kurzschluss oder Unterbrechung). Wenn das Temperaturkontrollsystem defekt ist, sind alle Tasten ungültig, und LED1 und LED2 blinken schnell (4 Mal pro Sekunde).

Wenn das Temperaturkontrollsystem in einem beliebigen Betriebsmodus ausfällt, funktioniert die Espressomaschine nicht mehr. Der Kessel wird nicht aufgeheizt und die Wasserpumpe funktioniert nicht mehr. Die Anzeige wird sofort aktiviert, und alle Bedientasten sind ungültig.

PFLEGE & REINIGUNG

Reinigen Sie die Außenseite des Geräts:

1. Ziehen Sie den Netzstecker und lassen Sie die Espressomaschine vor der Reinigung abkühlen.
2. Reinigen Sie die Oberfläche mit einem sauberen, weichen Tuch, und verwenden Sie kein hartes oder nasses Tuch.
3. Achten Sie auf die scharfe Nadel in der Brühkammer der Maschine, um Verletzungen zu vermeiden.
4. Nehmen Sie den Behälter für die gebrauchten Kapseln heraus, entfernen Sie den Deckel und waschen Sie ihn mit klaren Flüssigkeiten oder Wasser.

LED-Anzeigen

- Wenn Sie das Gerät an das Stromnetz anschließen und in den Energiesparmodus wechseln = LED1 und LED2 blinken zweimal und schalten sich dann aus.
- Vorheizen = LED1 und LED2 blinken langsam.
- Kaffee brühen = LED1 und LED2 leuchten weiter.
- NTC-Fehler = LED1 und LED2 blinken schnell.
- Kontrollleuchte funktioniert nicht = Überprüfen Sie die Stromversorgung und stellen Sie sicher, dass das Gerät an eine Steckdose angeschlossen ist.
- Wassermangel = LED1 oder LED2 blinken schnell.
- Brühvorgang beendet/Standby - LED1 und LED2 bleiben an.

SPEZIFIKATIONEN

Modell	-	QF-CM832
Eingang AC Nennwert	-	220-240V ~ 50/60Hz
Nennleistung	-	1200W
Kapazität (Wassertank)	-	450ml

KONFORMITÄT MIT RICHTLINIEN

Entspricht den einschlägigen europäischen Richtlinien

SCHUTZ DER UMWELT

Für elektrische Produkte, die innerhalb der Europäischen Gemeinschaft verkauft werden.

Dieses Gerät ist gemäß der europäischen Richtlinie 2002/96/EG über Elektro- und Elektronik-Altgeräte (WEEE) gekennzeichnet. Elektro-Altgeräte sollten nicht mit dem Hausmüll entsorgt werden. Bitte recyceln Sie sie dort, wo es entsprechende Einrichtungen gibt. Erkundigen Sie sich bei Ihrer Gemeindeverwaltung oder Ihrem Händler nach Recycling-Tipps.



GARANTIE

QUITTING ODER KAUFBELEG
HIER ANBRINGEN

Zu Ihrer Erleichterung müssen Sie kein Formular ausfüllen und an uns zurücksenden, um Ihre Garantie zu validieren. Bitte bewahren Sie jedoch Ihre Quittung auf, die sowohl als Kaufnachweis als auch als Dokument zur Validierung der Garantie dient. **Wir empfehlen Ihnen, Ihre Quittung diesem Dokument beizufügen.**

Für Ihr Produkt gilt eine Mindestgarantie von 12 Monaten ab dem Datum, an dem der Erstkäufer es erhält. Wenn Ihr Produkt während der Garantiezeit aufgrund von Verarbeitungs- oder Materialfehlern nicht entsprechend der Spezifikation funktioniert, werden wir das Produkt entweder reparieren oder ersetzen. Wir entscheiden nach eigenem Ermessen, ob wir eine Reparatur oder einen Ersatz anbieten. Das Produkt fällt nicht unter die Garantie, wenn es in irgendeiner Weise missbraucht, umgebaut, modifiziert oder verändert wurde.

Sollte Ihr Produkt innerhalb der Garantiezeit ausfallen, stellen Sie bitte sicher, dass Sie alle erforderlichen Unterlagen zur Verfügung haben, einschließlich des Kaufbelegs (Quittung oder Rechnung mit Seriennummer, Ort und Datum des Kaufs) sowie alle unbeschädigten Originalverpackungen und Prospekte usw. Es wird dringend empfohlen, dass Sie Ihr Produkt sorgfältig prüfen, bevor Sie es verwenden oder installieren. Alle Einzelheiten zu Ihrem Produkt finden Sie in der Bedienungsanleitung, die dem Produkt beiliegt. Wir empfehlen Ihnen dringend, diese Anleitung vollständig und sorgfältig zu lesen und sie zum späteren Nachschlagen aufzubewahren.

Diese Produktgarantie beeinträchtigt nicht Ihre gesetzlichen Rechte.



www.firedupcorporation.com

Fired Up Corporation Ltd
Fired Up Buildings
HD1 3LF, UK

Fired Up Corporation
(Ireland) Ltd
71, D02 P593, Dublin

CORBY

MACCHINA ESPRESSO

Questo manuale è per i seguenti modelli:

Camden

QF-CM832

www.corbyofwindsor.com

www.fireupcorporation.com/manual

Queste istruzioni devono essere lette prima dell'uso

Queste istruzioni sono state ideate per la tua sicurezza personale. Si prega di leggerle attentamente e di conservarle per un possibile riferimento futuro. La mancata osservanza potrebbe causare lesioni e/o danni materiali.

Queste istruzioni sono disponibili anche sul nostro sito web.

CONTENUTI

SEZIONE 01

Importante	39
Istruzioni sulla Sicurezza	40-41

SEZIONE 02

Introduzione	42
Identificazione	42
Prima dell'Uso	42

SEZIONE 03

Plug-in & Standby	43
Pre-riscaldamento	43
Uso	44
Decalcificazione & Pulizia	44-45
Modalità di Risparmio Energetico & Protezione	45
Mantenimento	46
Specifiche	47
Contatti	48

IMPORTANTE!

Questo apparecchio può essere utilizzato da bambini di età pari o superiore a 8 anni e da persone con ridotte capacità fisiche, sensoriali, mentali o con mancanza di esperienza e conoscenza con supervisione o istruzioni relative all'uso dell'apparecchio in modo sicuro e se comprendono i pericoli coinvolti.

La pulizia e la manutenzione da parte dell'utente non devono essere effettuate da bambini a meno che non abbiano più di 8 anni e siano supervisionati.

Tenere l'apparecchio e il cavo fuori dalla portata dei bambini di età inferiore a 8 anni.

I bambini non devono giocare con l'apparecchio.

Non tentare di effettuare riparazioni all'apparecchio. Se il cavo di alimentazione dovesse essere danneggiato, dovrebbe essere sostituito dal produttore, dall'agente di assistenza o da una persona similmente qualificata per evitare qualsiasi rischio.

Quando si pulisce o si ripone l'apparecchio, staccare sempre la spina dalla presa. Non stratonare mai il cavo per scollegarlo, afferrarla e tirare per scollegarlo. Lasciare sempre raffreddare completamente l'apparecchio prima di riporlo.

SALVARE QUESTE ISTRUZIONI

IMPORTANTI ISTRUZIONI PER LA SICUREZZA

AVVERTENZE

COSE DA FARE

- Controllare regolarmente che l'apparecchio e il cavo di alimentazione non presentino danni.

 - Verificare che l'alimentazione di rete corrisponda a quella indicata sul prodotto prima del collegamento.

 - Assicurarsi che l'apparecchio venga utilizzato su una superficie solida e piana.

 - Chiudere sempre saldamente il coperchio del serbatoio dell'acqua.
-

COSE DA NON FARE

- Non lasciare mai l'apparecchio incustodito mentre è in uso.

 - L'apparecchio non deve mai essere immerso in acqua o altro liquido.

 - Non utilizzare se il serbatoio dell'acqua è vuoto.

 - Non riempire mai eccessivamente il serbatoio.

 - Non spostare mai l'apparecchio mentre è in uso.

 - Non permettere mai che il cavo di alimentazione tocchi superfici calde.

 - Non utilizzare mai l'apparecchio se il cavo di alimentazione o la spina sono danneggiati o se l'apparecchio sia stato rovinato in qualsiasi modo.
-

-
- Non toccare l'apparecchio durante la preparazione.
-
- Non utilizzare l'apparecchio per scopi diversi dal riscaldamento dell'acqua.
-
- Utilizza sempre una capsula alla volta.
-
- Non utilizzare l'apparecchio in un ambiente ad alta temperatura o umido.
-
- Non utilizzare mai l'apparecchio in bagno o vicino a qualsiasi fonte d'acqua.
-
- Non utilizzare mai l'apparecchio all'aperto.
-
- **ATTENZIONE** - Per evitare lesioni, non inserire le dita nella camera di infusione.
-
- **ATTENZIONE** - Non aprire mai il coperchio mentre l'acqua si sta riscaldando.
-

NOTA: Se la macchina per l'espresso non funziona correttamente o se per qualsiasi altro motivo non funziona correttamente, non accendere l'apparecchio. Portare la macchina al fornitore del servizio per farla verificare e riparare.

INTRODUZIONE

Grazie per aver scelto la macchina per caffè espresso Corby. Questo apparecchio è progettato per soddisfare i più severi requisiti di qualità, prestazioni e sicurezza. Questa guida mira a migliorare la comprensione e l'apprezzamento del nuovo apparecchio fornendo istruzioni semplici e informative per l'uso e la cura.

Questo apparecchio è destinato all'uso in applicazioni domestiche e simili, ad esempio nelle aree cucina del personale in negozi, uffici ed altri ambienti di lavoro e da parte dei clienti in hotel, motel e altri ambienti di tipo residenziale.

IDENTIFICAZIONE

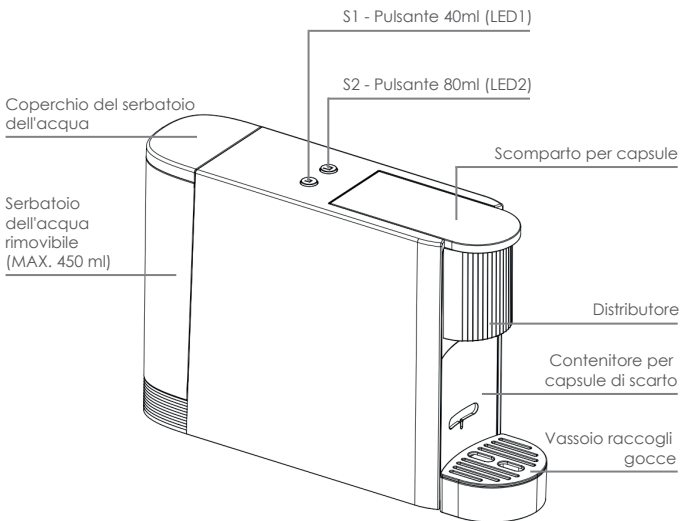

PRIMA DELL'UTILIZZO

1. Rimuovere TUTTO l'imballaggio.
2. Assicurarsi che la tensione di alimentazione sia la stessa indicata sul prodotto.
3. Riempire il serbatoio con acqua fino alla capacità MASSIMA (450 ml). Eliminare l'acqua dopo l'uso e risciacquare con acqua fredda.
4. Se la macchina viene utilizzata per la prima volta, o non è stata utilizzata per un po', provare a preparare almeno una tazza piena d'acqua attraverso il sistema per rimuovere eventuali macchie d'acqua residue all'interno.

PLUG-IN & STANDBY

1. Rimuovere il coperchio del serbatoio dell'acqua e riempirlo con acqua (min. 50 ml / max. 450 ml.) Riposizionare il coperchio una volta riempito. In alternativa, sollevare il serbatoio dalla macchina per caffè espresso e riempirlo di conseguenza.

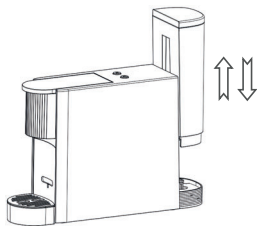
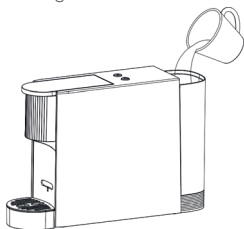

2. Quando la macchina è collegata alla rete elettrica, i due LED si accenderanno due volte (0,5 secondi acceso, 0,5 secondi spento/lampeggiante) e l'apparecchio entrerà in modalità autotest.
3. Dopo circa 2 secondi l'autotest è completato. Se l'autotest è OK, la luce LED1 e LED2 si spegnerà, entrando in modalità di risparmio energetico.
4. Se si verifica un guasto, ad esempio al sistema di controllo della temperatura, le luci LED1 e LED2 si accenderanno per 0,2 secondi e si spegneranno per 0,2 secondi (lampeggianti).
5. Se non viene eseguita alcuna operazione entro 5 minuti durante lo standby, le spie LED1 e LED2 si spegneranno e la macchina per caffè espresso entrerà automaticamente in modalità di risparmio energetico.

PRE-RISCALDAMENTO

Nella modalità di risparmio energetico, premere S1 o S2 per accedere alla modalità di preriscaldamento. L'indicatore chiave è che i LED1 e LED2 lampeggeranno lentamente contemporaneamente e il riscaldatore confermerà se è necessario il riscaldamento in base alla temperatura attuale all'interno dell'apparecchio. La temperatura di preriscaldamento della caldaia è impostata a 80°C. Quando la temperatura di preriscaldamento raggiunge gli 80°C, i LED 1 e LED2 passeranno da lampeggianti a sempre accesi e la macchina entrerà in modalità standby. Durante il processo di preriscaldamento, la pompa dell'acqua non funzionerà. Premere S1 o S2 per più di 4 secondi per interrompere il preriscaldamento.

Una volta terminato il preriscaldamento o l'erogazione del caffè e non viene eseguita alcuna operazione per 5 minuti (senza premere i pulsanti S1 e S2), l'apparecchio entrerà in modalità di risparmio energetico.

USO

1. Dopo il preriscaldamento, la macchina per caffè entrerà in modalità standby e la spia LED1/LED2 sarà sempre accesa.
2. Posizionare la capsula del caffè nella macchina da caffè e la tazza sulla vaschetta raccogli gocce (come mostrato sotto). Premere i pulsanti funzione (S1/40ml o S2/100ml) per la capacità di caffè richiesta e l'indicatore LED della capacità di caffè corrispondente lampeggerà lentamente.

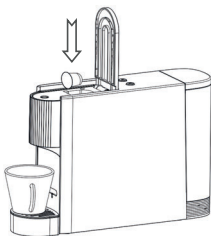

3. Quando la caldaia raggiunge la temperatura preimpostata, la macchina per caffè espresso inizierà a pompare l'acqua. La luce LED corrispondente sarà sempre accesa. La pompa dell'acqua funzionerà per 15 secondi per la capacità di 40 ml e per 35 secondi per la capacità di 100 ml.
4. Quando il tempo raggiunge la capacità impostata, la pompa dell'acqua si fermerà e la spia si spegnerà dopo 6 secondi. La macchina per caffè espresso entrerà quindi in modalità standby (LED1 e LED2 accesi / pompa dell'acqua spenta / riscaldamento spento).

Durante il processo di erogazione, premere un tasto qualsiasi S1/S2, indipendentemente dal fatto che l'erogazione del caffè sia completata o meno, e il processo di erogazione del caffè verrà terminato passivamente. La pompa dell'acqua e il tubo di riscaldamento smetteranno di funzionare immediatamente e l'elettrovalvola verrà spenta e ripristinata. L'apparecchio tornerà quindi in modalità standby e le due luci LED rimarranno accese.

DECALCIFICAZIONE & PULIZIA

Inserire la modalità decalcificazione

Riempire il serbatoio dell'acqua con acqua e detersivo in base alla capacità di pulizia (la capacità totale deve essere compresa tra 400 ml e 500 ml). Spegnerne l'alimentazione e collegare la spina.

Esistono 2 modi per accedere alla modalità decalcificazione:

- Metodo 1. Tenere premuto il tasto S2 (tasto tazza grande), quindi accendere l'interruttore di alimentazione finché le due spie luminose non lampeggiano alternativamente due volte al secondo. Rilascia il tasto S2 per accedere alla modalità decalcificazione.

Metodo 2. Quando il tempo di erogazione raggiunge 300, la macchina entrerà automaticamente in modalità decalcificazione. Le due spie lampeggeranno alternativamente due volte al secondo. Ricordare al personale la necessità di decalcificare la macchina per caffè espresso.

Dopo essere entrato nella modalità di decalcificazione, le due spie lampeggeranno alternativamente due volte al secondo. Premere il tasto S1 o S2 affinché la pompa dell'acqua e il riscaldatore si avviino e iniziino il processo di decalcificazione. La temperatura e la temperatura dell'acqua saranno controllate a 70-80°C.

Dopo circa 90 secondi, la pompa dell'acqua e il riscaldatore smetteranno di funzionare immediatamente. (Nota: in questa fase l'apparecchio è ancora in modalità decalcificazione).

Dopo la decalcificazione, aggiungere 500 ml di acqua pulita nel serbatoio dell'acqua, quindi premere un tasto qualsiasi per accedere alla modalità di pulizia. Dopo 90 secondi, la pompa dell'acqua e l'elettrovalvola si fermeranno e la macchina per caffè espresso entrerà in modalità standby.

Arresto del processo di decalcificazione

Esistono 2 modi per interrompere la decalcificazione:

Metodo 1. Premere a lungo un tasto qualsiasi per più di 5 secondi per interrompere la decalcificazione o la pulizia. Se necessario, premere nuovamente per riavviare la decalcificazione; in caso contrario, spegnere l'alimentazione o staccare la spina per uscire dalla modalità di decalcificazione.

Metodo 2. È anche possibile spegnere l'interruttore di alimentazione o staccare la spina di alimentazione per uscire dalla modalità di decalcificazione. Se si effettua nuovamente la decalcificazione, è necessario accedere nuovamente alla modalità di decalcificazione seguendo le istruzioni iniziali.

MODALITÀ DI RISPARMIO ENERGETICO

Una volta terminato il preriscaldamento o l'erogazione del caffè e non deve essere eseguita alcuna operazione per 5 minuti (senza premere i tasti S1 e S2), la macchina si spegnerà senza alcuna azione, compresi i LED, e l'apparecchio entrerà in modalità di risparmio energetico.

Nella modalità di risparmio energetico, l'utente può premere qualsiasi tasto per accedere alla modalità standby.

PROTEZIONE

Quando la macchina è accesa, verificare innanzitutto se il sistema di controllo della temperatura è difettoso (cortocircuito o circuito aperto). Se il sistema di controllo della temperatura è difettoso, tutti i tasti non sono validi e i LED1 e LED2 lampeggeranno rapidamente (4 volte al secondo)

In qualsiasi modalità di funzionamento, se il sistema di controllo della temperatura si guasta, la macchina per caffè espresso smetterà di funzionare. La caldaia non verrà riscaldata e la pompa dell'acqua si fermerà. L'indicatore funzionerà immediatamente e tutti i pulsanti operativi saranno invalidi.

MANTENIMENTO & PULIZIA

Pulizia dell'esterno dell'apparecchio:

1. Scollegare la spina di alimentazione e lasciare raffreddare la macchina per caffè espresso prima di pulirla.
2. Pulisci la superficie con un panno pulito e morbido e non utilizzare uno strofinaccio bagnato.
3. Prestare attenzione all'ago affilato nella camera di infusione della macchina per evitare lesioni.
4. Estrarre il contenitore delle capsule usate, togliere il coperchio e lavare con liquidi puliti o acqua.

Indicatori LED

- Collegare l'alimentatore e accedere alla modalità di risparmio energetico = LED1 e LED2 lampeggeranno due volte e poi si spegneranno.
- Entrando in modalità preriscaldamento = LED1 e LED2 lampeggeranno lentamente.
- Erogazione del caffè = LED1 e LED2 rimarranno accesi.
- Errore NTC = LED1 e LED2 lampeggeranno velocemente.
- La spia non funziona = Controllare l'alimentazione e verificare che l'apparecchio sia collegato a una presa di corrente.
- Mancanza d'acqua = il LED1 o il LED2 lampeggeranno velocemente.
- Erogazione terminata/Standby – LED1 e LED2 rimarranno accesi.

SPECIFICHE

Modello	-	QF-CM832
Potenza CA in Ingresso	-	220-240V ~ 50/60Hz
Potenza nominale	-	1200W
Capacità (serbatoio dell'acqua)	-	450ml

CONFORMITÀ ALLE DIRETTIVE

Conforme alle Direttive Europee pertinenti

PROTEZIONE AMBIENTALE

Per i prodotti elettrici venduti all'interno della Comunità Europea.

Questo apparecchio è etichettato in conformità alla Direttiva Europea 2002/96/CE relativa ai Rifiuti di Apparecchiature Elettriche ed Elettroniche (RAEE). I prodotti elettrici usati non devono essere smaltiti con i rifiuti domestici. Si prega di riciclare dove esistono strutture. Rivolgersi all'autorità locale o al rivenditore per consigli sul riciclaggio.



GARANZIA

FISSA QUI LA RICEVUTA O
LO SCONTRINO

Per la tua comodità, non è necessario compilare un modulo e restituircelo per convalidare la garanzia. Assicurati di conservare la ricevuta che fungerà sia da prova d'acquisto che da documento di convalida della garanzia. **Ti consigliamo di allegare a tale documentazione la ricevuta.**

Il prodotto è coperto da una garanzia minima di 12 mesi dalla data in cui l'acquirente originale lo riceve. Se il prodotto non funziona secondo le specifiche a causa di difetti di fabbricazione o di materiali durante il periodo di garanzia, ripareremo o sostituiremo il prodotto. Useremo la nostra discrezione per determinare se offrire una riparazione o fornire una sostituzione. Il prodotto non sarà coperto da garanzia se è stato utilizzato in modo improprio, trasformato, modificato o alterato in qualsiasi modo.

Se il prodotto dovesse guastarsi entro il periodo di garanzia, assicurati di avere a disposizione tutta la documentazione necessaria, inclusa la prova o l'acquisto (ricevuta o fattura con numero di serie, luogo e data di acquisto) oltre a tutti gli imballaggi e i volantini originali non danneggiati, ecc. Si consiglia vivamente di ispezionare attentamente il prodotto prima che venga utilizzato o installato. Per i dettagli completi del prodotto è necessario fare riferimento al manuale di istruzioni che accompagna il prodotto. Si consiglia vivamente di leggere attentamente questo manuale nella sua interezza e di conservarlo per riferimento futuro.

Questa garanzia non pregiudica i tuoi diritti legali.



www.firedupcorporation.com

Fired Up Corporation Ltd
Fired Up Buildings
HD1 3LF, UK

Fired Up Corporation
(Ireland) Ltd
71, D02 P593, Dublin

CORBY

MÁQUINA DE ESPRESSO

Este manual es para los siguientes modelos:

Camden

QF-CM832

www.corbyofwindsor.com

www.fireupcorporation.com/manual

Estas instrucciones deben ser leídas antes de usar

Estas instrucciones son para su seguridad. Por favor, léalas detenidamente antes de usarlas y consérvelas para referencia futura. El no seguirlas podría causar lesiones y/o daños a la propiedad.

Estas instrucciones también están disponibles en nuestro sitio web.

CONTENIDO

SECCIÓN 01

Importante	51
Instrucciones de Seguridad	52-53

SECCIÓN 02

Introducción	54
Identificación	54
Antes de Usar	54

SECCIÓN 03

Plug-in y Modo de Espera	55
Pre calentamiento	55
Uso	56
Descalcificación y Limpieza	56-57
Modo de Ahorro de Energía y Protección	57
Mantenimiento	58
Especificaciones	59
Contacto	60

¡IMPORTANTE!

Este aparato puede ser utilizado por niños a partir de 8 años y personas con capacidades físicas, sensoriales o mentales reducidas o falta de experiencia y conocimiento si se les ha dado supervisión o instrucciones sobre el uso del aparato de manera segura y si comprenden los riesgos involucrados.

La limpieza y el mantenimiento por parte del usuario no deben ser realizados por niños a menos que sean mayores de 8 años y estén supervisados.

Mantenga el aparato y su cable fuera del alcance de los niños menores de 8 años.

Los niños no deben jugar con el aparato.

No intente reparar el aparato. Si el cable de alimentación está dañado, debe ser reemplazado por el fabricante, su agente de servicio o una persona cualificada para evitar cualquier peligro.

Al limpiar o guardar el aparato, siempre desconéctelo de la toma de corriente. Nunca tire del cable para desconectar de la toma, en su lugar, tome el enchufe y tire para desconectar. Siempre deje que el aparato se enfríe completamente antes de guardarlo.

GUARDE ESTAS INSTRUCCIONES

INSTRUCCIONES IMPORTANTES DE SEGURIDAD

PRECAUCIONES

QUÉ HACER

- Revise regularmente el aparato y el cable de alimentación para detectar daños.

- Verifique que su suministro de electricidad sea el mismo que el indicado en el producto antes de conectar.

- Asegúrese de que el aparato se use sobre una superficie firme y plana.

- Siempre cierre la tapa del tanque de agua de manera segura.

QUÉ NO HACER

- Nunca deje el aparato desatendido mientras esté en uso.

- El aparato nunca debe ser sumergido en agua u otro líquido.

- No use si el tanque de agua está vacío.

- Nunca sobrellene el tanque de agua.

- Nunca mueva el aparato mientras esté en uso.

- Nunca permita que el cable de alimentación toque superficies calientes.

- Nunca use el aparato si el cable de alimentación o el enchufe están dañados o si el aparato ha sido dañado de alguna manera.

-
- No toque el aparato mientras esté en funcionamiento.
-
- No use el aparato para ningún otro propósito que no sea calentar agua.
-
- No use una cápsula de café más de una vez.
-
- No use el aparato en un ambiente de alta temperatura o humedad.
-
- Nunca use el aparato en un baño o cerca de cualquier fuente de agua.
-
- Nunca use el aparato al aire libre.
-

• **ADVERTENCIA** - Para evitar lesiones, no inserte los dedos en la cámara de preparación.

• **ADVERTENCIA** - Nunca abra la tapa mientras el agua esté calentando.

NOTA: Si la máquina de espresso presenta fallas o por cualquier otra razón deja de funcionar correctamente, no encienda el aparato. Lleve la máquina de espresso al proveedor de servicio para pruebas y reparaciones.

INTRODUCCIÓN

Gracias por elegir la Máquina de Espresso Corby. Este aparato está diseñado para cumplir con los más estrictos requisitos de calidad, rendimiento y seguridad. Esta guía tiene como objetivo mejorar su comprensión y apreciación de su nuevo aparato proporcionando instrucciones simples e informativas sobre el uso y cuidado.

Este aparato está destinado a ser utilizado en hogares y aplicaciones similares, como áreas de cocina para el personal en tiendas, oficinas y otros entornos laborales, y por clientes en hoteles, moteles y otros entornos residenciales.

IDENTIFICACIÓN

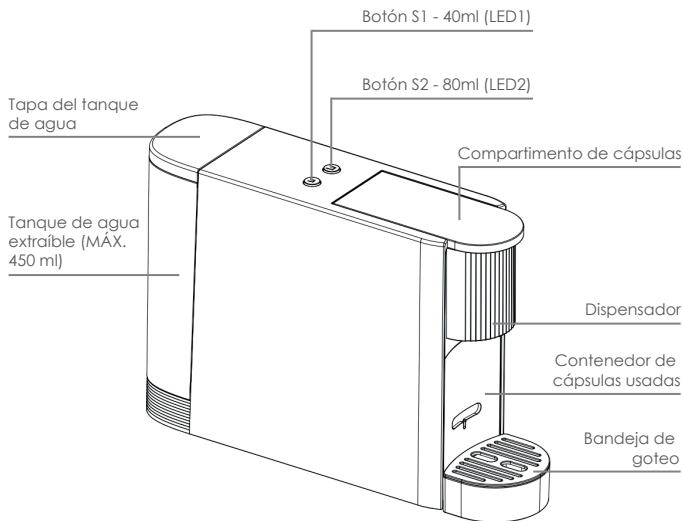

ANTES DE USAR

1. Retire **TODO** el embalaje.
2. Asegúrese de que el voltaje de suministro sea el mismo que el indicado en el producto.
3. Llene el tanque de agua con agua hasta la capacidad MÁX (450ml). Deseche el agua después del uso y enjuague con agua fría.
4. Si la máquina se usa por primera vez o no se ha utilizado durante un tiempo, pruebe preparando al menos una taza llena de agua a través del sistema para eliminar cualquier residuo de agua en el interior.

PLUG-IN Y MODO DE ESPERA

1. Retire la tapa del tanque de agua y llénelo con agua (mín. 50ml / máx. 450ml). Vuelva a colocar la tapa una vez lleno. Alternativamente, levante el tanque de agua de la máquina de espresso y llénelo de acuerdo.

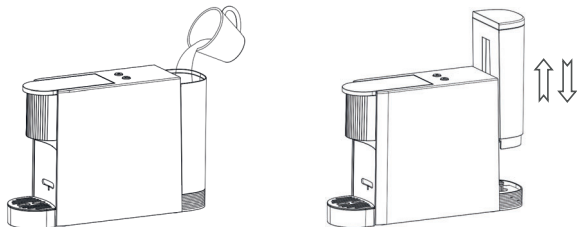

2. Cuando la máquina de espresso esté conectada a la corriente, los dos LED parpadearán dos veces (0.5 segundos encendido, 0.5 segundos apagado / parpadeo) y el aparato entrará en modo de autoprueba.
3. Después de aproximadamente 2 segundos, la autoprueba se completa. Si la autoprueba es correcta, las luces LED1 y LED2 se apagarán entrando en modo de ahorro de energía.
4. Si hay una falla, como en el sistema de control de temperatura, las luces LED1 y LED2 se encenderán durante 0.2 segundos y se apagarán durante 0.2 segundos (parpadeo).
5. Si no hay operación después de 5 minutos durante el modo de espera, las luces LED1 y LED2 se apagarán y la máquina de espresso entrará automáticamente en modo de ahorro de energía.

MODO DE PRECALENTAMIENTO

En el modo de ahorro de energía, presione S1 o S2 para entrar en el modo de precalentamiento. El indicador clave es que LED1 y LED2 parpadearán lentamente al mismo tiempo y el calentador confirmará si se requiere calentamiento según la temperatura actual dentro del aparato. La temperatura de precalentamiento de la caldera se establece en 80°C. Cuando la temperatura de precalentamiento alcanza los 80°C, los LED1 y LED2 cambiarán de parpadeo a encendido constante y la máquina entrará en modo de espera. Durante el proceso de precalentamiento, la bomba de agua no funcionará. Presione S1 o S2 durante más de 4 segundos para detener el precalentamiento.

Cuando el precalentamiento haya terminado o la preparación del café haya finalizado y no haya operación durante 5 minutos (sin presionar los botones S1 y S2), el aparato entrará en modo de ahorro de energía.

USO

1. Después de precalentar, la máquina de espresso entrará en modo de espera y la luz indicadora LED1 / LED2 estará siempre encendida.
2. Coloque la cápsula de café en la máquina de café y la taza en la bandeja de goteo (como se muestra a continuación). Presione los botones de función (S1/40 ml o S2/100 ml) para la capacidad de café requerida y el indicador LED de la capacidad de café correspondiente parpadeará lentamente.

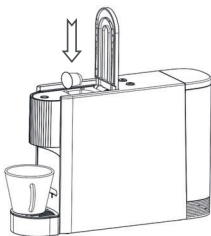

3. Cuando la caldera se caliente a la temperatura preestablecida, la máquina de espresso comenzará a bombear el agua. La luz LED correspondiente estará siempre encendida. La bomba de agua bombeará durante 15 segundos para la capacidad de 40 ml y 35 segundos para la capacidad de 100 ml.
4. Cuando el tiempo alcance la capacidad establecida, la bomba de agua se detendrá y la luz indicadora se apagará después de 6 segundos. La máquina de espresso entrará en modo de espera (LED1 y LED2 encendidos / bomba de agua apagada / calentador apagado).

Durante el proceso de preparación, presione cualquier tecla S1/S2, sin importar si la preparación del café se ha completado o no, y el proceso de preparación del café se terminará pasivamente. La bomba de agua y el tubo de calefacción dejarán de funcionar inmediatamente y la válvula solenoide se apagará y reiniciará. El aparato volverá al modo de espera y las dos luces LED permanecerán encendidas.

DESCALCIFICACIÓN Y LIMPIEZA

Entrar en modo de descalcificación

Llene el tanque de agua con agua y detergente en el tanque de agua de acuerdo con la capacidad de limpieza (la capacidad total debe estar entre 400 ml y 500 ml). Apague la corriente y enchufe el enchufe de alimentación.

Hay 2 maneras de entrar en el modo de descalcificación:

- Método 1: Mantenga presionada la tecla S2 (tecla de taza grande) y luego encienda el interruptor de alimentación hasta que las dos luces indicadoras parpaddeen alternativamente dos veces por segundo. Suelte la tecla S2 para entrar en el modo de descalcificación.

Método 2. Cuando el tiempo de preparación alcance 300, la máquina entrará automáticamente en modo de descalcificación. Las dos luces indicadoras parpadearán alternativamente dos veces por segundo. Recuerde al personal la necesidad de descalcificar la máquina de espresso.

Después de entrar en el modo de descalcificación, las dos luces indicadoras parpadearán alternativamente dos veces por segundo. Presione la tecla S1 o S2 para que la bomba de agua y el calentador comiencen a funcionar e inicien el proceso de descalcificación. La temperatura del agua se controlará entre 70-80 °C.

Después de aproximadamente 90 segundos, la bomba de agua y el calentador dejarán de funcionar inmediatamente. (Nota: El aparato aún estará en modo de descalcificación en esta etapa).

Después de descalcificar, agregue 500 ml de agua limpia en el tanque de agua y luego presione cualquier tecla para entrar en el modo de limpieza. Después de 90 segundos, la bomba de agua y la válvula solenoide se detendrán y la máquina de espresso entrará en modo de espera.

Detener el proceso de descalcificación

Hay 2 maneras de detener la descalcificación:

Método 1. Mantenga presionada cualquier tecla durante más de 5 segundos para detener la descalcificación o la limpieza. Si es necesario, presione nuevamente para reiniciar la descalcificación; de lo contrario, apague el suministro eléctrico o desenchufe el aparato para salir del modo de descalcificación.

Método 2. También puede apagar el interruptor de alimentación o desenchufar el aparato para salir del modo de descalcificación. Si desea descalcificar nuevamente, deberá reingresar al modo de descalcificación siguiendo las instrucciones iniciales.

MODO DE AHORRO DE ENERGÍA

Cuando finalice el calentamiento previo o la preparación del café y no haya ninguna operación durante 5 minutos (sin presionar las teclas S1 y S2), la máquina se apagará sin ninguna acción, incluidas las luces LED, y el aparato entrará en modo de ahorro de energía.

En el modo de ahorro de energía, el usuario puede presionar cualquier tecla para entrar en modo de espera.

PROTECCIÓN

Cuando la máquina esté encendida, primero detectará si el sistema de control de temperatura tiene fallas (cortocircuito o circuito abierto). Si el sistema de control de temperatura tiene fallas, todas las teclas serán inválidas, y las luces LED1 y LED2 parpadearán rápidamente (4 veces por segundo).

En cualquier modo de funcionamiento, si el sistema de control de temperatura falla, la máquina de espresso dejará de funcionar. La caldera no se calentará y la bomba de agua dejará de funcionar. El indicador actuará de inmediato y todos los botones de operación serán inválidos.

MANTENIMIENTO Y LIMPIEZA

Limpeza del exterior del aparato:

1. Desenchufe el aparato y deje que la máquina de espresso se enfríe antes de limpiarla.
2. Limpie la superficie con un paño limpio y suave, y no use un paño duro o mojado.
3. Preste atención a la aguja afilada en la cámara de preparación de la máquina para evitar lesiones.
4. Saque el contenedor de cápsulas usadas, retire la tapa y lávelo con líquidos claros o agua.

Indicadores LED

- Conecte el aparato a la fuente de alimentación y entre en modo de ahorro de energía = LED1 y LED2 parpadearán dos veces y luego se apagarán.
- Entrando en modo de calentamiento previo = LED1 y LED2 parpadearán lentamente.
- Preparando café = LED1 y LED2 permanecerán encendidos.
- Error de NTC = LED1 y LED2 parpadearán rápidamente.
- Luz indicadora no funciona = Verifique la fuente de alimentación y asegúrese de que el aparato esté enchufado a una toma de corriente.
- Falta de agua = LED1 o LED2 parpadearán rápidamente.
- Preparación terminada/en espera = LED1 y LED2 permanecerán encendidos.

ESPECIFICACIONES

Modelo	-	QF-CM832
Calificación de entrada AC	-	220-240V ~ 50/60Hz
Potencia nominal	-	1200W
Capacidad (tanque de agua)	-	450ml

CONFORMIDAD CON LAS DIRECTIVAS

Cumple con las directivas europeas relevantes.

PROTECCIÓN AMBIENTAL

Para productos eléctricos vendidos dentro de la Comunidad Europea.

Este aparato está etiquetado de acuerdo con la Directiva Europea 2002/96/EC sobre Residuos de Aparatos Eléctricos y Electrónicos (RAEE). Los productos eléctricos no deben eliminarse con los desechos domésticos. Por favor, recíclelos donde existan instalaciones. Consulte con su autoridad local o minorista para obtener consejos sobre reciclaje.



GARANTÍA

Para su conveniencia, no es necesario completar un formulario y devolverlo para validar su garantía. Sin embargo, asegúrese de conservar su recibo, que actuará como prueba de compra y documento de validación de la garantía.

Recomendamos que adjunte su recibo a esta documentación.

Su producto tiene una garantía mínima de 12 meses desde la fecha en que el comprador original lo recibe. Si su producto no funciona según sus especificaciones debido a defectos de fabricación o materiales durante el período de garantía, lo repararemos o reemplazaremos. Usaremos nuestro criterio para determinar si ofrecer una reparación o proporcionar un reemplazo. El producto no estará cubierto por la garantía si ha sido mal utilizado, transformado, modificado o alterado de alguna manera.

Si su producto falla dentro del período de garantía, asegúrese de tener toda la documentación necesaria, incluida la prueba de compra (recibo o factura con número de serie, ubicación y fecha de compra), además de todo el embalaje original sin daños y folletos, etc. Se recomienda encarecidamente que inspeccione su producto cuidadosamente antes de usarlo o instalarlo. Para obtener detalles completos de su producto, debe consultar el manual de instrucciones que acompaña al producto. Se le aconseja encarecidamente que lea este manual detenidamente en su totalidad y lo conserve para futuras consultas.

Esta garantía del producto no afecta sus derechos legales.



www.firedupcorporation.com

Fired Up Corporation Ltd
Fired Up Buildings
HD1 3LF, UK

Fired Up Corporation
(Ireland) Ltd
71, D02 P593, Dublin

CORBY

EKSPRES DO KAWY

Podręcznik przeznaczony jest dla następujących modeli:

Camden

QF-CM832

www.corbyofwindsor.com

www.firedupcorporation.com/manual

Należy przeczytać niniejsze instrukcje przed użyciem

Niniejsze instrukcje mają na celu Twoje bezpieczeństwo. Prosimy dokładnie je przeczytać przed użyciem i zachować na przyszłość. Niedostosowanie się do nich może skutkować urazami i/lub uszkodzeniem mienia.

Niniejsze instrukcje są również dostępne na naszej witrynie.

SPIS TREŚCI

SEKCJA 01

Ważne	63
Instrukcje Dotyczące Bezpieczeństwa	64-65

SEKCJA 02

Wprowadzenie	66
Identyfikacja	66
Przed Użyciem	66

SEKCJA 03

Podłączenie & Czuwanie	67
Podgrzewanie	67
Użytkowanie	68
Odkamienianie & Czyszczenie	68-69
Tryb Energooszczędny & Ochrona	69
Konserwacja	70
Specyfikacja	71
Kontakt	72

WAŻNE!

Z urządzenia tego mogą korzystać dzieci w wieku powyżej 8 lat oraz osoby o ograniczonych zdolnościach fizycznych, sensorycznych lub umysłowych bądź pozbawione doświadczenia i wiedzy, o ile znajdują się one pod nadzorem lub zostały poinstruowane na temat korzystania z urządzenia w sposób bezpieczny oraz rozumieją wiążące się z tym ryzyko.

Czyszczenia i konserwacji nie powinny przeprowadzać dzieci, o ile nie mają ukończonych 8 lat i nie znajdują się pod nadzorem.

Przechowuj urządzenie oraz jego przewód poza zasięgiem dzieci w wieku poniżej 8 lat.

Dzieciom nie wolno się bawić urządzeniem.

Nie próbuj dokonywać napraw urządzenia. Jeśli przewód zasilający ulegnie uszkodzeniu, musi on zostać wymieniony przez producenta, jego agenta serwisowego lub podobnie wykwalifikowaną osobę celem uniknięcia wszelkiego ryzyka.

Przed czyszczeniem lub magazynowaniem zawsze wyciągaj wtyczkę z gniazdka sieciowego. Nigdy nie szarp kabla celem odłączenia od gniazdka, lecz chwyć wtyczkę i wyciągnij celem odłączenia. Zawsze odczekaj, aż urządzenie kompletnie ostygnie przed jego schowaniem.

ZACHOWAJ NINIEJSZE INSTRUKCJE

WAŻNE INSTRUKCJE DOTYCZĄCE BEZPIECZEŃSTWA

OSTRZEŻENIA

CO NALEŻY ROBIĆ

- Regularnie sprawdzaj urządzenie i przewód zasilający pod kątem uszkodzeń.
 - Przed podłączeniem sprawdź, czy zasilanie sieciowe jest takie samo jak wskazane na produkcie.
 - Upewnij się, czy urządzenie jest użytkowane na solidnej, płaskiej powierzchni.
 - Zawsze szczelnie zamykaj pokrywę zbiornika wody.
-

CZEGO NIE NALEŻY ROBIĆ

- Nigdy nie pozostawiaj urządzenia bez opieki, kiedy jest w użyciu.
 - Nigdy nie należy zanurzać urządzenia w wodzie ani w żadnym innym płynie.
 - Nie używaj, kiedy zbiornik wody jest pusty.
 - Nigdy nie przepelniaj zbiornika wody.
 - Nigdy nie przesuwaj urządzenia, kiedy jest w użyciu.
 - Nigdy nie dopuszczaj do kontaktu przewodu zasilającego z gorącymi powierzchniami.
 - Nigdy nie korzystaj z urządzenia, jeśli przewód zasilający lub wtyczka są uszkodzone lub jeśli urządzenie zostało uszkodzone w jakikolwiek sposób.
-

-
- Nie dotykaj urządzenia w trakcie parzenia.
-
- Nie korzystaj z urządzenia w jakimkolwiek innym celu, niż podgrzewanie wody.
-
- Nie używaj kapsułki z kawą więcej, niż jeden raz.
-
- Nie korzystaj z urządzenia w wysokich temperaturach lub wilgotnych otoczeniach.
-
- Nigdy nie korzystaj z urządzenia w łazience bądź w pobliżu jakichkolwiek źródeł wody.
-
- Nigdy nie korzystaj z urządzenia na zewnątrz.
-
- **OSTRZEŻENIE** - Aby uniknąć urazów, nie wkładaj palców do komory parzenia.
-
- **OSTRZEŻENIE** - Nigdy nie otwieraj pokrywy, kiedy woda się podgrzewa.
-

UWAGA: Jeśli ekspres do kawy ulegnie awarii bądź z jakiegokolwiek innego powodu przestanie działać poprawnie, nie włączaj urządzenia. Zabierz ekspres do operatora celem sprawdzenia i naprawy.

WPROWADZENIE

Dziękujemy za wybranie Ekspresu do Kawy Corby. Urządzenie to zaprojektowane zostało, aby spełniać najsurowsze wymagania dotyczące jakości, osiągnięć i bezpieczeństwa. Niniejsza instrukcja ma na celu pomóc Ci lepiej zrozumieć i docenić Twoje nowe urządzenie dostarczając Ci prostych i pouczających instrukcji na temat użytkowania i konserwacji.

Niniejsze urządzenie przeznaczone jest do użytku w zastosowaniach domowych i podobnych, takich jak kuchnie dla pracowników w sklepach, biurach i innych otoczeniach roboczych oraz przez klientów w hotelach, motelach i innych otoczeniach typu mieszkalnego.

IDENTYFIKACJA

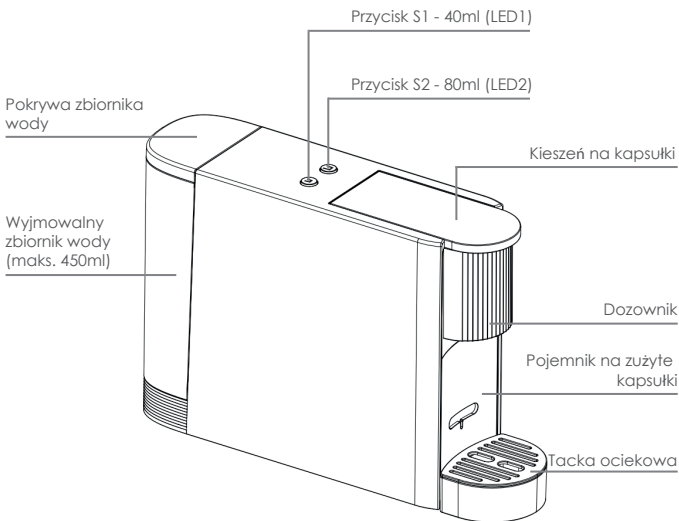

PRZED UŻYCIEM

1. Usuń WSZELKIE opakowania.
2. Upewnij się, że napięcie zasilania jest takie samo, jak wskazane na produkcie.
3. Napętnij wodą zbiornik wody do maksymalnej pojemności (450ml). Po użyciu wylej wodę i optucz zimną wodą.
4. Jeśli urządzenie jest używane po raz pierwszy, lub nie było używane przez dłuższy czas, przepuść przez system co najmniej jeden pełen kubek wody celem usunięcia wszelkich osadów wody ze środka.

PODŁĄCZENIE & CZUWANIE

1. Zdejmij pokrywę zbiornika wody i wypełnij wodą (min. 50ml / maks. 450ml.) Po napełnieniu załóż pokrywę. Ewentualnie wyjmij zbiornik wody z ekspresu do kawy i napełnij odpowiednio.

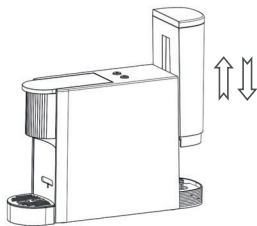
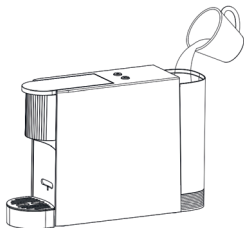

2. Kiedy ekspres do kawy zostanie podłączony do zasilania, dwie diody LED zamrugają dwa razy (0,5 sekundy włączone, 0,5 sekundy wyłączone / migotanie) a urządzenie wejdzie w tryb testowania.
3. Po ok. 2 sekundach testowanie zostanie zakończone. Jeśli zakończy się pomyślnie, diody LED1 i LED2 zgasną, wchodząc w tryb energooszczędny.
4. W przypadku awarii, np. w systemie kontroli temperatury, diody LED1 i LED2 zapalą się na 0,2 sekundy i zgasną na 0,2 sekundy (migotanie).
5. W przypadku braku działania po 5 minutach w trybie czuwania, diody LED1 i LED2 zgasną, a ekspres do kawy automatycznie wejdzie w tryb energooszczędny.

TRYB PODGRZEWANIA

W trybie energooszczędnym wciśnij S1 lub S2 celem wejścia w tryb podgrzewania. Zasygnalizuje to powolne migotanie diod LED1 i LED2 w tym samym czasie, a grzałka potwierdzi, czy wymagane jest podgrzanie według aktualnej temperatury wewnątrz urządzenia. Temperatura podgrzewania bojlera ustawiona jest na 80°C. Kiedy temperatura podgrzewania osiągnie 80°C, diody LED1 i LED2 przejdą z migotania na światło ciągłe, a urządzenie wejdzie w tryb czuwania. W trakcie podgrzewania pompa wodna nie będzie aktywna. Wciśnij S1 lub S2 na dłużej niż 4 sekundy, aby zatrzymać podgrzewanie.

Jeśli po zakończeniu podgrzewania lub zakończeniu parzenia kawy przez 5 minut nie nastąpi żadne działanie (bez wciskania przycisków S1 i S2), urządzenie wejdzie w tryb energooszczędny.

UŻYTKOWANIE

1. Po podgrzaniu ekspres do kawy wejdzie w tryb czuwania, a diody kontrolne LED1 / LED2 będą stale włączone.
2. Umieść kapsułkę z kawą w ekspresie do kawy, a kubek na tacce ociekowej (jak pokazano poniżej). Wciśnij przyciski funkcyjne (S1/40ml lub S2/100ml) według wymaganej objętości kawy, a dioda LED odpowiedniej objętości kawy zacznie powoli migotać.

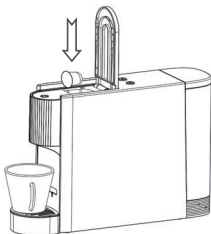

3. Kiedy boiler się nagrzeje do ustawionej temperatury, ekspres do kawy zacznie pompować wodę. Odpowiednia dioda LED będzie cały czas włączona. Pompa wodna będzie pompować przez 15 sekund w przypadku objętości 40ml oraz 35 sekund w przypadku objętości 100ml.
4. Kiedy czas osiągnie ustaloną objętość, pompa wodna się zatrzyma, a dioda kontrolna zgaśnie po 6 sekundach. Następnie ekspres do kawy wejdzie w tryb czuwania (LED1 i LED2 włączone / pompa wodna wyłączona / grzałka wyłączona).

W trakcie parzenia wciśnij dowolny przycisk S1/S2, bez względu na to, czy parzenie kawy zostało zakończone, a proces parzenia kawy zostanie pasywnie przerwany. Pompa wodna oraz rurka grzewcza natychmiast przestaną działać, a zawór elektromagnetyczny zostanie wyłączony i zresetowany. Następnie urządzenie wróci do trybu czuwania, a dwie diody LED pozostaną włączone.

ODKAMNIANIE & CZYSZCZENIE

Wejść w tryb odkamieniania

Zbiornik wody napełnij wodą i detergentem według objętości czyszczenia (łączna objętość powinna wynosić od 400ml do 500ml). Wyłącz zasilanie i podłącz wtyczkę zasilającą.

Są 2 sposoby na wejście w tryb odkamieniania:

- Metoda 1. Wciśnij i przytrzymaj przycisk S2 (przycisk dużego kubka), po czym włącz przełącznik zasilania, aż dwie diody kontrolne zaczną migotać naprzemiennie dwa razy na sekundę. Zwolnij przycisk S2 celem wejścia w tryb odkamieniania.

Metoda 2. Kiedy czas parzenia dojdzie do 300, urządzenie automatycznie wejdzie w tryb odkamieniania. Dwie diody kontrolne zamigoczą naprzemiennie dwa razy na sekundę. Przypomnij personelowi o potrzebie odkamieniania ekspresu do kawy.

Po wejściu w tryb odkamieniania dwie diody kontrolne zamigoczą naprzemiennie dwa razy na sekundę. Wciśnij klawisz S1 lub S2 celem uruchomienia pompy wodnej oraz grzałki i rozpocznij proces odkamieniania. Temperatura wody i temperatura będą kontrolowane na poziomie 70-80°C.

Po ok. 90 sekundach pompa wodna i grzałka natychmiast przestaną pracować. (Uwaga: Urządzenie wciąż jest na tym etapie w trybie odkamieniania).

Po odkamienieniu dodaj 500ml czystej wody do zbiornika wody, po czym wciśnij dowolny klawisz celem wejścia w tryb czyszczenia. Po 90 sekundach pompa wodna oraz zawór elektromagnetyczny się zatrzymają, a ekspres do kawy wejdzie w tryb czuwania.

Zatrzymywanie procesu odkamieniania

Istnieją 2 sposoby na zatrzymanie odkamieniania:

Metoda 1. Przytrzymaj dowolny przycisk na dłużej niż 5 sekund celem zatrzymania odkamieniania lub czyszczenia. W razie potrzeby wciśnij ponownie celem restartu odkamieniania; w przeciwnym razie prosimy wyłączyć zasilanie lub wyciągnąć wtyczkę celem wyjścia z trybu odkamieniania.

Metoda 2. Możesz również wyłączyć przełącznik zasilania lub wyciągnąć wtyczkę zasilającą celem wyjścia z trybu odkamieniania. Aby znowu odkamienić, musisz ponownie wejść w tryb odkamieniania wykonując początkowe instrukcje.

TRYB ENERGOOSZCZĘDNY

Jeśli po zakończeniu podgrzewania lub parzenia kawy przez 5 minut nie nastąpi żadne działanie (bez wciskania klawiszy S1 i S2), urządzenie się wyłączy bez jakiegokolwiek akcji, łącznie z diodami LED, i wejdzie w tryb energooszczędny.

W trybie energooszczędnym użytkownik może wcisnąć dowolny przycisk celem wejścia w tryb czuwania.

OCHRONA

Kiedy urządzenie jest włączane, najpierw sprawdź, czy system kontroli temperatury nie jest uszkodzony (zwarcie lub obwód otwarty). Jeśli system kontroli temperatury jest uszkodzony, wszystkie klawisze nie będą działać, a diody LED1 i LED2 będą migotać gwałtownie (4 razy na sekundę)

W dowolnym trybie pracy, jeśli system kontroli temperatury zawiedzie, ekspres do kawy przestanie działać. Bojler nie będzie nagrzany, a pompa wodna przestanie działać. Kontrolka zareaguje natychmiastowo, a wszelkie przyciski obsługi przestaną działać.

KONSERWACJA & CZYSZCZENIE

Czyszczenie urządzenia od zewnątrz:

1. Odlącz wtyczkę zasilającą i odczekaj do ostygnięcia ekspresu do kawy przed czyszczeniem.
2. Wyczyść powierzchnię czystą, miękką szmatką, nie używaj twardej bądź mokrej szmatki.
3. Uważaj na ostrą igłę w komorze parzącej urządzenia celem uniknięcia skałceży.
4. Wyjmij pojemnik na zużyte kapsułki, zdejmij pokrywę i umyj przezroczystym płynem lub wodą.

Diody LED

- Podłącz do zasilania i wejdź w tryb energooszczędny = LED1 i LED2 zamigoczą dwa razy, po czym się wyłączą.
- Wejście w tryb podgrzewania = LED1 i LED2 zamigoczą powoli.
- Parzenie kawy = LED1 i LED2 pozostaną włączone.
- Błąd NTC = LED1 i LED2 będą migotać gwałtownie.
- Dioda kontrolna nie działa = Sprawdź zasilanie i upewnij się, czy urządzenie jest podłączone do gniazdka zasilającego.
- Brak wody = LED1 lub LED2 będą szybko migotać.
- Parzenie zakończone/Czuwanie – LED1 i LED2 pozostaną włączone.

SPECYFIKACJA

Model	-	QF-CM832
Moc wejściowa AC	-	220-240V ~ 50/60Hz
Moc Znamionowa	-	1200W
Pojemność (zbiornik wody)	-	450ml

ZGODNOŚĆ Z DYREKTYWAMI

Spełnia mające zastosowanie Dyrektywy Europejskie

OCHRONA ŚRODOWISKA

Dla produktów elektrycznych sprzedawanych na terenie Wspólnoty Europejskiej.

Niniejsze urządzenie oznaczone jest zgodnie z Dyrektywą Europejską 2002/96/EC w sprawie Zużytego Sprzętu Elektrotechnicznego i Elektronicznego (WEEE). Zużytych produktów elektrycznych nie należy wyrzucać wraz z odpadami domowymi.

Prosimy poddać recyklingowi w odpowiednim zakładzie. Skonsultuj się z Władzami Lokalnymi lub sprzedawcą w sprawie porad dotyczących recyklingu.



GWARANCJA

TUTAJ ZAMIĘŚCIĆ PARAGON
LUB DOWÓD ZAKUPU

Dla Twojej wygody nie jest wymagane wypełnienie formularza ani odsyłanie go nam celem weryfikacji Twojej gwarancji. Prosimy jednak pamiętać o zachowaniu paragonu, który będzie służył zarówno jako dowód zakupu jak i dokument weryfikacji gwarancji. **Zalecamy załączenie swojego paragonu do niniejszej dokumentacji.**

Twój produkt opatrzony jest co najmniej 12-miesięczną gwarancją od daty otrzymania go przez oryginalnego nabywcę. Jeśli Twój produkt nie działa zgodnie ze specyfikacją ze względu na wadliwe wykonanie lub materiały w trakcie trwania okresu gwarancyjnego, naprawimy lub wymienimy produkt. Wedle własnego uznania zdecydujemy, czy zaoferować naprawę, czy też dostarczyć produkt zamienny. Produkt nie będzie objęty gwarancją, jeśli był użytkowany nieprawidłowo, przekształcony, zmodyfikowany lub zmieniony w jakikolwiek sposób.

Jeśli Twój produkt przestanie działać w trakcie trwania okresu gwarancyjnego, prosimy upewnić się, czy masz wszelką dostępną niezbędną dokumentację, w tym dowód zakupu (paragon lub faktura z numerem seryjnym, lokalizacja i data zakupu) wraz z wszelkim oryginalnym, nieuszkodzonym opakowaniem oraz ulotkami itp. Gorąco zaleca się dokładnie sprawdzić produkt przed użyciem lub instalacją. Aby poznać pełne szczegóły produktu, prosimy zapoznać się z instrukcją obsługi załączoną do produktu. Gorąco zaleca się dokładnie przeczytać w całości niniejszą instrukcję oraz zachować ją na przyszłość.

Niniejsza gwarancja na produkt nie ma wpływu na Twoje ustawowe prawa.



www.firedupcorporation.com

Fired Up Corporation Ltd
Fired Up Buildings
HD1 3LF, UK

Fired Up Corporation
(Ireland) Ltd
71, D02 P593, Dublin

CORBY

APARAT ESPRESSO

Acest manual este pentru următoarele modele:

Camden

QF-CM832

www.corbyofwindsor.com

www.fireupcorporation.com/manual

Aceste instrucțiuni trebuie citite înainte de utilizare

Aceste instrucțiuni sunt pentru siguranța dumneavoastră. Vă rugăm să le citiți cu atenție înainte de utilizare și să le păstrați pentru referințe viitoare. Nerespectarea acestora poate cauza vătămări corporale și/sau pagube materiale.

Aceste instrucțiuni sunt disponibile și pe site-ul nostru web.

CONȚINUT

SECȚIUNE 01

Important	75
Instrucțiuni de siguranță	76-77

SECȚIUNE 02

Introducere	78
Identificare	78
Înainte de utilizare	78

SECȚIUNE 03

Conectare și așteptare	79
Preîncălzire	79
Utilizare	80
Decalcifiere și curățare	80-81
Mod de economisire a energiei și protecție	81
Întreținere	82
Specificații	83
Contact	84

IMPORTANT!

Acest aparat poate fi utilizat de copii cu vârsta începând de la 8 ani și de persoane cu capacități fizice, senzoriale sau mentale reduse sau cu lipsă de experiență și cunoștințe, dacă au fost supravegheați sau instruiți cu privire la utilizarea aparatului în condiții de siguranță și dacă înțeleg pericolele implicate.

Curățarea și întreținerea nu trebuie efectuate de copii decât dacă aceștia au peste 8 ani și dacă sunt supravegheați.

Aparatul și cablul de alimentare nu trebuie să fie la îndemâna copiilor cu vârsta mai mică de 8 ani.

Copiii nu trebuie să se joace cu aparatul.

Nu încercați să efectuați reparații asupra aparatului. În cazul în care cablul de alimentare se deteriorează, acesta trebuie înlocuit de producător, de un furnizor de servicii specializat sau de o persoană cu calificare similară, pentru a evita orice pericol.

Atunci când curățați sau depozitați aparatul, scoateți întotdeauna ștecherul din priză. Nu trageți niciodată de cablu pentru a-l deconecta de la priză, ci prindeți ștecherul și trageți pentru a-l deconecta. Lăsați întotdeauna aparatul să se răcească complet înainte de a-l depozita.

PĂSTRAȚI ACESTE INSTRUCȚIUNI

INSTRUCȚIUNI IMPORTANTE DE SIGURANȚĂ

PRECAUȚII

CE SĂ FACEȚI

- Verificați periodic dacă aparatul și cablul de alimentare sunt deteriorate.

- Verificați dacă rețeaua de alimentare este aceeași cu cea indicată pe produs înainte de conectare.

- Asigurați-vă că aparatul este utilizat pe o suprafață fermă și plană.

- Închideți întotdeauna bine capacul rezervorului de apă.

CE SĂ NU FACEȚI

- Nu lăsați niciodată aparatul nesupravegheat în timpul utilizării.

- Aparatul nu trebuie să fie niciodată scufundat în apă sau în orice alt lichid.

- Nu utilizați aparatul dacă rezervorul de apă este gol.

- Nu umpleți niciodată rezervorul de apă în exces.

- Nu mișcați niciodată aparatul în timp ce este utilizat.

- Nu lăsați niciodată cablul de alimentare să atingă suprafețe fierbinți.

- Nu utilizați niciodată aparatul dacă cablul de alimentare sau ștecherul sunt deteriorate sau dacă aparatul a fost deteriorat în orice mod.

-
- Nu atingeți aparatul în timpul fierberii.
-
- Nu utilizați aparatul în alt scop decât pentru încălzirea apei.
-
- Nu utilizați o capsulă pentru cafea de mai multe ori.
-
- Nu utilizați aparatul într-un mediu cu temperatură ridicată sau umed.
-
- Nu utilizați niciodată aparatul în baie sau în apropierea unei surse de apă.
-
- Nu utilizați niciodată aparatul în aer liber.
-
- **ATENȚIE** - Pentru a evita rănirea, nu introduceți degetele în camera de preparare.
-
- **ATENȚIE** - Nu deschideți niciodată capacul în timp ce apa se încălzește.
-

NOTĂ: Dacă aparatul espresso se defectează sau dacă din orice alt motiv acesta nu mai funcționează în mod corespunzător, nu porniți aparatul. Duceți aparatul espresso la furnizorul de servicii pentru a fi testat și reparat.

INTRODUCERE

Vă mulțumim că ați ales aparatul espresso de la Corby. Acest aparat este proiectat pentru a îndeplini cele mai stricte cerințe de calitate, performanță și siguranță. Acest ghid își propune să vă îmbunătățească înțelegerea și aprecierea asupra noului dumneavoastră aparat prin furnizarea de instrucțiuni simple și informative de utilizare și îngrijire.

Acest aparat este destinat utilizării în scopuri casnice, precum și în scopuri similare, cum ar fi în bucătăriile personalului din magazine, birouri și alte medii de lucru și de către clienții din hoteluri, moteluri și alte medii de tip rezidențial.

IDENTIFICARE

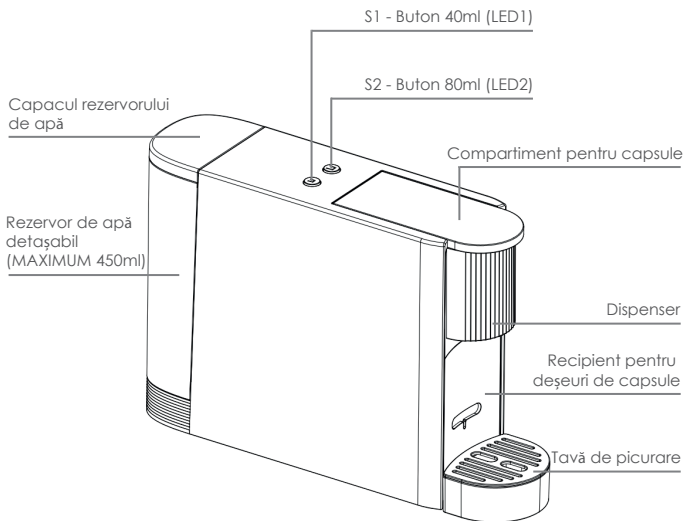

ÎNAINTE DE UTILIZARE

1. Îndepărtați TOATE ambalajele.
2. Asigurați-vă că tensiunea de alimentare este aceeași cu cea indicată pe produs.
3. Umpleți rezervorul cu apă (MAXIMUM 450 ml). Aruncați apa după utilizare și clătiți cu apă rece.
4. Dacă aparatul este utilizat pentru prima dată sau nu a fost utilizat pentru o perioadă de timp, efectuați un test de preparare a cel puțin unei căni pline cu apă pentru a elimina orice pete reziduale de apă din interior.

CONECTARE ȘI MOD AȘTEPTARE

1. Îndepărtați capacul rezervorului de apă și umpleți cu apă (minimum 50 ml / maximum 450 ml.) Repoziționați capacul după umplere. Alternativ, ridicați rezervorul cu apă și umpleți corespunzător.

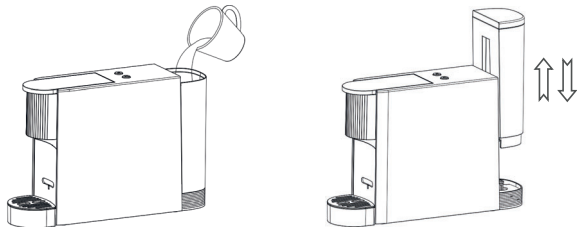

2. Atunci când aparatul espresso este conectat la rețea, cele două LED-uri vor clipi de două ori (0,5 secunde pornit, 0,5 secunde oprit / intermitent) și aparatul va intra în modul de testare.
3. După aproximativ 2 secunde, testarea este finalizată. Dacă testarea este OK, LED1 și LED2 se vor stinge, intrând în modul de economisire a energiei.
4. Dacă există o defecțiune, cum ar fi o problemă a sistemului de control al temperaturii, luminile LED1 și LED2 se vor aprinde timp de 0,2 secunde și vor lumina intermitent timp de 0,2 secunde.
5. Dacă nu există nicio operațiune după 5 minute în timpul stării de așteptare, luminile LED1 și LED2 se vor stinge, iar aparatul espresso va intra automat în modul de economisire a energiei.

MODUL DE PREÎNCĂLZIRE

În modul de economisire a energiei, apăsați S1 sau S2 pentru a intra în modul de preîncălzire. Indicatorul cheie este că LED1 și LED2 vor lumina intermitent în același timp, iar încălzitorul va confirma dacă este necesară încălzirea în funcție de temperatura curentă din aparat. Temperatura de preîncălzire a boilerului este setată la 80°C. Atunci când temperatura de preîncălzire atinge 80°C, LED 1 și LED2 vor trece de la intermitent la permanent aprins, iar aparatul va intra în modul de așteptare. În timpul procesului de preîncălzire, pompa de apă nu va acționa. Apăsați S1 sau S2 pentru mai mult de 4 secunde pentru a opri preîncălzirea.

Atunci când preîncălzirea este finalizată sau prepararea cafelei este finalizată și nu există nicio operațiune timp de 5 minute (fără a apăsa butoanele S1 și S2), aparatul va intra în modul de economisire a energiei.

UTILIZARE

1. După preîncălzire, aparatul espresso va intra în modul de așteptare, iar indicatorul luminos LED1 / LED2 va fi mereu aprins.
2. Puneți capsula de cafea în aparatul de cafea și ceașca pe tava de picurare (după cum se arată mai jos). Apăsați butoanele funcționale (S1/40ml sau S2/100ml) pentru cantitatea de cafea necesară, iar indicatorul LED al capacității de cafea corespunzătoare va lumina intermitent.

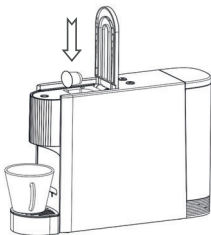

3. Atunci când boilerul este încălzit la temperatura prestabilă, aparatul espresso va începe să pompeze apa. Indicatorul LED corespunzător va fi mereu aprins. Pompa de apă va pompa timp de 15 secunde pentru o cantitate de 40 ml și 35 de secunde pentru o cantitate de 100 ml.
4. Atunci când se atinge cantitatea setată, pompa de apă se va opri, iar indicatorul luminos se va stinge după 6 secunde. Aparatul espresso va intra apoi în modul de așteptare (LED1 și LED2 aprinse / pompa de apă oprită / boilerul oprit).

În timpul procesului de preparare, apăsați orice tastă S1/S2, indiferent dacă prepararea cafelei s-a încheiat sau nu, iar procesul de preparare a cafelei va fi încheiat pasiv. Pompa de apă și conducta de încălzire vor înceta să funcționeze imediat, iar electrovalva va fi oprită și resetată. Aparatul va reveni apoi în modul de așteptare, iar cele două lumini LED vor rămâne aprinse.

DECALCIFICARE ȘI CURĂȚARE

Intrați în modul de decalcifiere

Umpleți rezervorul cu apă și detergent în funcție de capacitatea de curățare (capacitatea totală trebuie să fie între 400 ml și 500 ml). Opriti alimentarea și conectați cablul de alimentare.

Există 2 modalități de a intra în modul de decalcifiere:

- Modalitatea 1. Țineți tasta S2 apăsată și apoi porniți întrerupătorul de alimentare până când cele două indicatoare luminoase luminează intermitent de două ori pe secundă. Eliberați tasta S2 pentru a intra în modul de decalcifiere.

Metoda 2. Atunci când timpul de preparare ajunge la 300, aparatul va intra automat în modul de decalcificare. Cele două indicatoare luminoase vor lumina intermitent de două ori pe secundă. Reamintiți personalului faptul că este necesar să curețe aparatul de espresso.

După intrarea în modul de decalcificare, cele două indicatoare luminoase vor lumina intermitent alternativ de două ori pe secundă. Apăsăți tasta S1 sau S2 astfel încât pompa de apă și boilerul să înceapă să funcționeze și să înceapă procesul de decalcificare. Temperatura apei va fi reglată la 70-80°C.

După aproximativ 90 de secunde, pompa de apă și încălzitorul se vor opri imediat din funcționare. (Notă: Aparatul este încă în modul de decalcificare în această etapă).

După decalcificare, adăugați 500 ml de apă curată în rezervorul de apă, apoi apăsați orice tastă pentru a intra în modul de curățare. După 90 de secunde, pompa de apă și electrovalva se vor opri, iar aparatul espresso va intra în modul de așteptare.

Oprirea procesului de decalcificare

Există 2 moduri de a opri procesul de decalcificare:

Metoda 1. Apăsăți lung orice tastă pentru mai mult de 5 secunde pentru a opri procesul de decalcificare sau curățare. Dacă este necesar, apăsați din nou pentru a reporni decalcificarea; în caz contrar, vă rugăm să opriți sursa de alimentare sau să scoateți ștecherul pentru a ieși din modul de decalcificare.

Metoda 2. De asemenea, puteți opri comutatorul de alimentare sau puteți scoate ștecherul din priză pentru a ieși din modul de decalcificare. Dacă efectuați din nou o decalcificare, trebuie să intrați din nou în modul de decalcificare urmând instrucțiunile inițiale.

MOD DE ECONOMISIRE A ENERGIEI

Când se termină preîncălzirea sau prepararea cafelei și nu există nicio operațiune timp de 5 minute (fără a apăsa tastele S1 și S2), aparatul se va opri fără nicio acțiune, inclusiv LED-urile, iar aparatul va intra în modul de economisire a energiei.

Din modul de economisire a energiei, utilizatorul poate apăsa orice tastă pentru a intra în modul standby.

PROTECȚIE

Atunci când aparatul este pornit, se detectează mai întâi dacă sistemul de control al temperaturii este defect (scurtcircuit sau circuit deschis). Dacă sistemul de control al temperaturii este defect, toate tastele sunt invalide, iar LED1 și LED2 vor lumina rapid (de 4 ori / secundă)

În orice mod de lucru, dacă sistemul de control al temperaturii nu funcționează, aparatul espresso nu va mai funcționa. Boilerul nu va fi încălzit și pompa de apă se va opri din funcționare. Indicatorul va acționa imediat, iar toate butoanele de operare vor fi invalide.

ÎNTREȚINERE ȘI CURĂȚARE

Curățarea exteriorului aparatului:

1. Scoateți ștecherul din priză și lăsați aparatul espresso să se răcească înainte de curățare.
2. Curățați suprafața cu o cârpă curată și moale și nu folosiți o cârpă tare sau umedă.
3. Acordați atenție acului ascuțit din camera de preparare a aparatului pentru a evita rănirea.
4. Scoateți recipientul pentru capsule folosite, îndepărtați capacul și spălați cu apă.

Indicatori LED

- Conectarea la sursa de alimentare și intrarea în modul de economisire a energiei = LED1 și LED2 vor lumina intermitent de două ori și apoi se vor stinge.
- Intrarea în modul de preîncălzire = LED1 și LED2 vor lumina lent.
- Prepararea cafelei = LED1 și LED2 vor rămâne aprinse.
- Eroare NTC = LED1 și LED2 vor lumina rapid.
- Indicatorul luminos nu funcționează = Verificați sursa de alimentare și verificați dacă aparatul este conectat la o priză.
- Lipsa apei = LED1 sau LED2 vor lumina rapid.
- Prepararea terminată/Mod așteptare - LED1 și LED2 vor rămâne aprinse.

SPECIFICAȚII

Model	-	QF-CM832
AC Rating	-	220-240V ~ 50/60Hz
Putere nominală	-	1200W
Capacitate (rezervor de apă)	-	450ml

CONFORMITATE CU DIRECTIVELE

În conformitate cu directivele europene relevante

PROTECȚIA MEDIULUI

Pentru produsele electrice vândute în cadrul Comunității Europene.

Acest aparat este etichetat în conformitate cu Directiva Europeană 2002/96/CE privind deșeurile de echipamente electrice și electronice (DEEE). Deșeurile de produse electrice nu trebuie aruncate împreună cu deșeurile menajere. Vă rugăm să le reciclați acolo unde există facilități. Adresați-vă autorităților locale sau retailerului pentru sfaturi privind reciclarea.



GARANȚIE

Pentru confortul dumneavoastră, nu este necesar să completați un formular și să ni-l returnați pentru a valida garanția. Cu toate acestea, vă rugăm să vă asigurați că păstrați chitanța, care va acționa atât ca dovadă a achiziției, cât și ca document de validare a garanției. **Vă recomandăm să atașați chitanța la această documentație.**

Produsul dumneavoastră beneficiază de o garanție de minimum 12 luni de la data primirii de către cumpărătorul inițial. În cazul în care produsul nu funcționează conform specificațiilor sale din cauza unor defecte de fabricație sau din cauza unor defecțiuni ale materialelor în timpul perioadei de garanție, vom repara sau vom înlocui produsul. Decizia de a oferi o reparație sau de a furniza o înlocuire va fi luată la discreția noastră. Produsul nu va fi acoperit de garanție dacă a fost utilizat greșit, transformat, modificat sau alterat în orice mod.

Dacă produsul se defectează în perioada de garanție, vă rugăm să vă asigurați că aveți la dispoziție toată documentația necesară, inclusiv dovada achiziției (chitanță sau factură cu numărul de serie, locația și data achiziției), pe lângă toate ambalajele originale nedeteriorate și prospectele etc. Vă recomandăm insistent să inspectați cu atenție produsul înainte de a-l utiliza sau instala. Pentru detalii complete despre produsul dumneavoastră, consultați manualul de instrucțiuni care însoțește produsul. Vă recomandăm insistent să citiți cu atenție acest manual în întregime și să îl păstrați pentru referințe viitoare.

Această garanție a produsului nu va afecta drepturile legale.



www.firedupcorporation.com

Fired Up Corporation Ltd
Fired Up Buildings
HD1 3LF, UK

Fired Up Corporation
(Ireland) Ltd
71, D02 P593, Dublin

CORBY

KÁVOVAR NA ESPRESSO

Tato příručka je určena pro následující modely:

Camden

QF-CM832

www.corbyofwindsor.com

www.fireupcorporation.com/manual

Před použitím je třeba si přečíst tyto pokyny

Tyto pokyny jsou určeny pro vaši bezpečnost. Před použitím si je důkladně přečtěte a uschovejte pro budoucí použití. Jejich nedodržení může způsobit zranění a/nebo škody na majetku.

Tyto pokyny jsou k dispozici také na našich webových stránkách.

OBSAH

SEKCE 01

Důležité	87
Bezpečnostní pokyny	88-89

SEKCE 02

Úvod	90
Identifikace	90
Před použitím	90

SEKCE 03

Připojení a pohotovostní režim	91
Předeheřev	91
Použijte	92
Odstraňování vodního kamene a čištění	92-93
Úsporný režim a ochrana	93
Údržba	94
Specifikace	95
Kontakty	96

DŮLEŽITÉ!

Tento spotřebič mohou používat děti od 8 let a starší a osoby se sníženými fyzickými, smyslovými nebo duševními schopnostmi nebo s nedostatkem zkušeností a znalostí, pokud jsou pod dohledem nebo byly poučeny o bezpečném používání spotřebiče a pokud rozumí souvisejícím nebezpečím.

Čištění a uživatelskou údržbu nesmí provádět děti, pokud nejsou starší 8 let a nejsou pod dohledem.

Spotřebič a jeho kabel uchovávejte mimo dosah dětí mladších 8 let.

Děti si se spotřebičem nesmí hrát.

Nepokoušejte se spotřebič opravovat. Pokud dojde k poškození přívodní šňůry, musí ji vyměnit výrobce, jeho servisní zástupce nebo podobně kvalifikovaná osoba, aby se předešlo jakémukoli nebezpečí.

Při čištění nebo ukládání vždy vytáhněte zástrčku ze zásuvky. Nikdy neškubejte za kabel, abyste jej odpojili od zásuvky, ale uchopte zástrčku a táhněte za ni, abyste ji odpojili. Před uskladněním vždy nechte spotřebič zcela vychladnout.

ULOŽIT TYTO POKYNY

DŮLEŽITÉ BEZPEČNOSTNÍ POKYNY

UPOZORNĚNÍ

DO DĚLAT

- Pravidelně kontrolujte, zda spotřebič a přívodní kabel nejsou poškozeny.
 - Před připojením zkontrolujte, zda je vaše síťové napájení stejné jako napájení uvedené na výrobku.
 - Dbejte na to, aby byl spotřebič používán na pevném a rovném povrchu.
 - Víko nádrže na vodu vždy pevně zavřete.
-

CO NEDĚLAT

- Nikdy nenechávejte spotřebič bez dozoru, pokud je v provozu.
 - Spotřebič nesmí být nikdy ponořen do vody nebo jiné kapaliny.
 - Nepoužívejte, pokud je nádržka na vodu prázdná.
 - Nikdy nepřepĺňujte nádržku na vodu.
 - Nikdy nepřemísťujte spotřebič, pokud je v provozu.
 - Nikdy nedovolte, aby se přívodní kabel dotýkal horkých povrchů.
 - Spotřebič nikdy nepoužívejte, pokud je poškozený přívodní kabel nebo zástrčka nebo pokud byl spotřebič jakkoli poškozen.
-

-
- Během vaření se spotřebiče nedotýkejte.
-
- Spotřebič nepoužívejte k jiným účelům než k ohřevu vody.
-
- Nepoužívejte kávovou kapsli více než jednou.
-
- Nepoužívejte spotřebič v prostředí s vysokou teplotou nebo vlhkostí.
-
- Spotřebič nikdy nepoužívejte v koupelně nebo v blízkosti zdroje vody.
-
- Spotřebič nikdy nepoužívejte venku.
-

• **VAROVÁNÍ** - Abyste předešli zranění, nevkládejte prsty do varné komory.

• **VAROVÁNÍ** - Nikdy neotvírejte víko, když se voda ohřívá.

POZNÁMKA: Pokud dojde k poruše kávovaru nebo z jiného důvodu přestane správně fungovat, nezapínejte spotřebič. Kávovar odнесите do servisu, kde jej otestují a opraví.

ÚVOD

Děkujeme, že jste si vybrali kávovar Corby Espresso. Tento spotřebič je navržen tak, aby splňoval nejpřísnější požadavky na kvalitu, výkon a bezpečnost. Cílem této příručky je zlepšit vaše porozumění a ocenění vašeho nového spotřebiče tím, že vám poskytne jednoduché a informativní pokyny pro používání a péči.

Tento spotřebič je určen pro použití v domácnostech a podobných zařízeních, jako jsou kuchyňky pro zaměstnance v obchodech, kancelářích a jiných pracovních prostředích, a pro zákazníky v hotelech, motelech a jiných obytných zařízeních.

IDENTIFIKACE

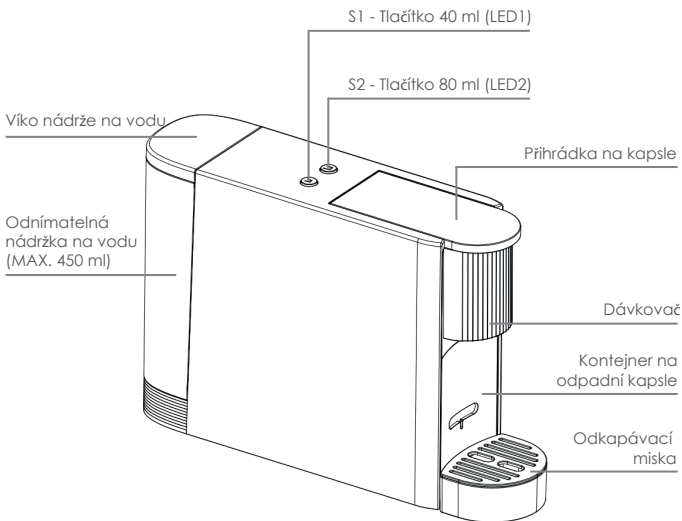

PŘED POUŽITÍM

1. Odstraňte VŠECHNY obaly.
2. Zkontrolujte, zda je napájecí napětí stejné jako napětí uvedené na výrobku.
3. Naplňte nádržku na vodu vodou na maximální objem (450 ml). Po použití vodu vylijte a opláchněte ji studenou vodou.
4. Pokud přístroj používáte poprvé nebo jste jej delší dobu nepoužívali, zkušebně uvařte alespoň jeden šálek vody, abyste odstranili případné zbytky vodních skvrn uvnitř.

ZAPOJENÍ DO ZÁSUVKY A POHOTOVOSTNÍ REŽIM

1. Odstraňte víko nádržky na vodu a naplňte ji vodou (min. 50 ml / max. 450 ml). Případně zvedněte nádržku na vodu z kávovaru a odpovídajícím způsobem ji naplňte.

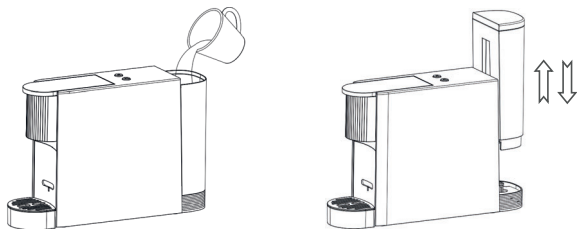

2. Když je kávovar připojen k napájení, obě LED diody dvakrát bliknou (0,5 sekundy svítí, 0,5 sekundy nesvítí/bliká) a přístroj přejde do režimu autotestu.
3. Přibližně po 2 sekundách je autotest dokončen. Pokud je autotest v pořádku, kontrolky LED1 a LED2 zhasnou a přejdou do úsporného režimu.
4. Pokud dojde k poruše, například systému regulace teploty, kontrolky LED1 a LED2 se rozsvítí na 0,2 sekundy a zhasnou na 0,2 sekundy (blikání).
5. Pokud po 5 minutách pohotovostního režimu nedojde k žádnému provozu, kontrolky LED1 a LED2 zhasnou a kávovar automaticky přejde do úsporného režimu.

REŽIM PŘEDEHŘEVU

V úsporném režimu stiskněte tlačítko S1 nebo S2 pro přechod do režimu předehřevu. Klíčovým indikátorem je, že LED1 a LED2 budou pomalu blikat současně a ohřivač potvrdí, zda je zapotřebí ohřev podle aktuální teploty uvnitř spotřebiče. Teplota předehřevu kotle je nastavena na 80 °C. Když teplota předehřevu dosáhne 80 °C, LED 1 a LED2 se změní z blikajících na stále svítící a zařízení přejde do pohotovostního režimu. V průběhu předehřívání nebude působit vodní čerpadlo. Stisknutím tlačítka S1 nebo S2 na dobu delší než 4 sekundy předehřívání zastavíte.

Po ukončení předehřívání nebo vaření kávy, pokud po dobu 5 minut neprovedete žádnou operaci (bez stisknutí tlačítek S1 a S2), přejde spotřebič do úsporného režimu.

POUŽITÍ

- Po přehřátí přejde kávovar do pohotovostního režimu a kontrolka LED1 / LED2 bude stále svítit.
- Vložte kávovou kapsli do kávovaru a šálek na odkapávací misku (podle obrázku níže). Stiskněte funkční tlačítka (S1/40 ml nebo S2/100 ml) pro požadovanou kapacitu kávy a LED indikátor příslušné kapacity kávy bude pomalu blikat.

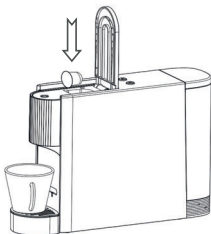

- Jakmile se bojler zahřeje na nastavenou teplotu, kávovar začne čerpat vodu. Příslušná kontrolka LED bude vždy svítit. Vodní čerpadlo bude čerpat vodu po dobu 15 sekund pro kapacitu 40 ml a 35 sekund pro kapacitu 100 ml.
- Po dosažení nastaveného času se vodní čerpadlo zastaví a kontrolka po 6 sekundách zhasne. Poté kávovar přejde do pohotovostního režimu (kontrolky LED1 a LED2 svítí / vodní čerpadlo je vypnuté / ohřívač je vypnutý).

V procesu přípravy kávy stiskněte libovolné tlačítko S1/S2 bez ohledu na to, zda byla příprava kávy dokončena, nebo ne, a proces přípravy kávy bude pasivně ukončen. Vodní čerpadlo a topné potrubí okamžitě přestanou pracovat a elektromagnetický ventil bude vypnut a resetován. Spotřebič se poté vrátí do pohotovostního režimu a obě kontrolky LED zůstanou svítit.

ODSTRAŇOVÁNÍ VODNÍHO KAMENE A ČIŠTĚNÍ

Vstup do režimu odstraňování vodního kamene

Naplňte nádržku na vodu vodou a čisticím prostředkem do nádržky na vodu podle mycího výkonu (celkový objem by se měl pohybovat mezi 400 ml a 500 ml). Vypněte napájení a zapojte zástrčku do zásuvky.

Do režimu odstraňování vodního kamene lze vstoupit dvěma způsoby:

- Metoda 1. Stiskněte a podržte tlačítko S2 (tlačítko velkého hrnku) a poté zapněte vypínač napájení, dokud obě kontrolky dvakrát za sekundu střídavě neblíknou. Uvolněním tlačítka S2 přejdete do režimu odstraňování vodního kamene.

Metoda 2. Když doba spařování dosáhne 300, přístroj automaticky přejde do režimu odstraňování vodního kamene. Obě kontrolky budou blikat střídavě dvakrát za sekundu. Upozorníte personál na nutnost odstranění vodního kamene z kávovaru.

Po vstupu do režimu odstraňování vodního kamene budou obě kontrolky blikat střídavě dvakrát za sekundu. Stiskněte tlačítko S1 nebo S2, aby se vodní čerpadlo a ohřívač spustily a zahájily proces odstraňování vodního kamene. Teplota a teplota vody se bude regulovat na 70-80 °C.

Asi po 90 sekundách přestane vodní čerpadlo a ohřívač okamžitě běžet.
(Poznámka: Spotřebič je v této fázi stále v režimu odstraňování vodního kamene).

Po odstranění vodního kamene nalijte do nádrčky na vodu 500 ml čisté vody a poté stiskněte libovolné tlačítko pro vstup do režimu čištění. Po 90 sekundách se vodní čerpadlo a elektromagnetický ventil zastaví a kávovar přejde do pohotovostního režimu.

Zastavení procesu odstraňování vodního kamene

Existují 2 způsoby, jak zastavit odstraňování vodního kamene:

Metoda 1. Dlouhým stisknutím libovolného tlačítka na více než 5 sekund zastavíte odstraňování vodního kamene nebo čištění. V případě potřeby opětovným stisknutím obnovíte odstraňování vodního kamene; v opačném případě vypněte napájení nebo vytáhněte zástrčku, abyste režim odstraňování vodního kamene ukončili.

Metoda 2. Režim odstraňování vodního kamene můžete také vypnout vypínačem nebo vytáhnout zástrčku ze zásuvky. Při opětovném odstraňování vodního kamene je třeba znovu vstoupit do režimu odstraňování vodního kamene podle původních pokynů.

ÚSPORNÝ REŽIM

Po ukončení předeřívání nebo vaření kávy, kdy po dobu 5 minut neprovedete žádnou operaci (bez stisknutí tlačítek S1 a S2), se přístroj vypne bez jakéhokoli zásahu, včetně LED, a přejde do úsporného režimu.

V úsporném režimu může uživatel stisknutím libovolné klávesy přejít do pohotovostního režimu.

OCHRANA

Po zapnutí stroje nejprve zjistěte, zda je systém regulace teploty vadný (zkrat nebo rozpojený obvod). Pokud je systém regulace teploty vadný, všechna tlačítka jsou neplatná a LED1 a LED2 rychle blikají (4krát za sekundu).

Pokud v jakémkoli pracovním režimu dojde k selhání systému regulace teploty, kávovar přestane fungovat. Kotel se nebude ohřívat a vodní čerpadlo se zastaví, pracovní. Indikátor bude okamžitě fungovat a všechna ovládací tlačítka budou zapnutá, neplatná.

ÚDRŽBA A ČIŠTĚNÍ

Čištění vnější části spotřebiče:

1. Před čištěním odpojte zástrčku ze zásuvky a nechte kávovar vychladnout.
2. Povrch čistěte čistým, měkkým hadříkem, nepoužívejte tvrdý nebo mokry hadřík.
3. Dávejte pozor na ostrou jehlu ve varné komoře přístroje, abyste se nezranili.
4. Vyjměte nádobu s použitými kapslemi, odstraňte kryt a omyjte ji čistou tekutinou nebo vodou.

Indikátory LED

- Připojte přístroj ke zdroji napájení a přejděte do úsporného režimu = LED1 a LED2 dvakrát zabliká a poté zhasne.
- Vstup do režimu přehřívání = LED1 a LED2 budou pomalu blikat.
- Vaření kávy = LED1 a LED2 zůstanou svítit.
- Chyba NTC = LED1 a LED2 rychle blikají.
- Kontrolka nefunguje = Zkontrolujte napájení a zkontrolujte, zda je spotřebič zapojen do elektrické zásuvky.
- Nedostatek vody = LED1 nebo LED2 rychle bliká.
- Ukončení vaření/pohotovostní režim - LED1 a LED2 zůstanou svítit.

SPECIFIKACE

Model	-	QF-CM832
Vstupní jmenovitý proud AC	-	220-240V ~ 50/60Hz
Jmenovitý výkon	-	1200W
Kapacita (nádrž na vodu)	-	450ml

SOULAD SE SMĚNICEMI

Vyhovuje příslušným evropským směnicím

OCHRANA ŽIVOTNÍHO PROSTŘEDÍ

Pro elektrické výrobky prodávané v Evropském společenství.

Tento spotřebič je označen v souladu s evropskou směnicí 2002/96/ES o odpadních elektrických a elektronických zařízeních (OEEZ). Elektroodpad by neměl být likvidován společně s domovním odpadem. Recyklujte je tam, kde existují zařízení. Informace o recyklaci získáte na místním úřadě nebo u prodejce.



ZÁRUKA

ZDE PŘIPOJTE ÚČTENKU
NEBO DOKLAD O NÁKUPU

Pro vaše pohodlí nemusíte vyplňovat formulář a vracet nám ho, abyste potvrdili platnost své záruky. Ujistěte se však, že jste si uschovali účtenku, která bude sloužit jako doklad o nákupu i jako doklad o potvrzení záruky. **Doporučujeme, abyste k tomuto dokladu přiložili účtenku.**

Na váš výrobek se vztahuje minimálně 12měsíční záruka ode dne, kdy jej obdržíte původní kupující. Pokud váš výrobek nebude během záruční doby fungovat podle specifikací z důvodu vadného zpracování nebo materiálu, výrobek opravíme nebo vyměníme. O tom, zda nabídneme opravu, nebo poskytneme výměnu, rozhodneme podle vlastního uvážení. Záruka se nevztahuje na výrobek, který byl jakýmkoli způsobem zneužit, přetvořen, upraven nebo pozměněn.

V případě poruchy výrobku v záruční době se ujistěte, že máte k dispozici veškerou potřebnou dokumentaci, včetně dokladu o koupi (účtenka nebo faktura se sériovým číslem, místem a datem nákupu), a dále všechny originální nepoškozené obaly, letáky atd. Důrazně doporučujeme, abyste výrobek před použitím nebo instalací pečlivě zkontrolovali. Úplné informace o výrobku naleznete v návodu k použití, který je k výrobku přiložen. Důrazně doporučujeme, abyste si tento návod pečlivě přečetli celý a uschovali si jej pro budoucí použití.

Tato záruka na výrobek nemá vliv na vaše zákonná práva.



www.firedupcorporation.com

Fired Up Corporation Ltd
Fired Up Buildings
HD1 3LF, UK

Fired Up Corporation
(Ireland) Ltd
71, D02 P593, Dublin